

Vertaling van het FEI Reglement voor aangespannen rijden.

Een uitgave van de Vlaamse Liga Paardensport die gratis ter beschikking gesteld wordt voor zijn aangesloten leden en officials. Deze editie mag niet gebruikt worden voor enige commercieel gebruik zonder voorafgaandelijk schriftelijke toestemming van de VLP.

Deze Nederlandstalige vertaling is een leidraad van het FEI reglement. Bij twijfel of discussies is het altijd de Engelse officiële versie die primeert. Er dient opgemerkt dat de FEI regelmatig aanpassingen en wijzigingen aan dit reglement uitvoert.

Consulteer dus regelmatig de FEI website dienaangaande. Deze vertaling werd uitgevoerd door Bert Jambon, FEI Internationaal jurylid en door Lotte Wintle, kandidaat nationaal jurylid waarvoor onze welgemeende dank voor dit Titanenwerk. Ondergetekende heeft de leesproef nagezien.

Let op: Op dit internationale reglement zijn ook tal van Belgische aanpassingen van toepassing. Consulteer de website www.vlp.be waar u de nodige aanpassingen vindt.

Veel menplezier,

Mark Wenten, Voorzitter Vlaamse Liga Paardensport

VLP (logo)
Klossestraat, 64
9052 Zwijnaarde
Tel 09 245 70 11
Fax: 09 245 70 12

info@vlp.be
www.vlp.be

REGLEMENT VOOR INTERNATIONALE GECOMBINEERDE AANGESPANNEN WEDSTRIJDEN.

Fédération Equestre Internationale

Avenue Rumine, 37 –Ch 1005 Lausanne

t +41 21 310 47 47

f +41 21 310 47 60

info@fei.org

Switzerland www.fei.org

VOORWOORD	5
Art: 900 HET WELZIJN VAN HET PAARD	5
Art: 901 TUIG EN RIJTUIG	6
Art: 902 PRINCIPES	7
Art: 903 DEFINITIES	8
Art: 904 ORGANISATIE	9
Art: 905 VOORPROGRAMMA'S EN GESCHIKTHEID	10
Art: 906 JURY'S	14
Art: 907 TECHNISCH AFGEVAARDIGDE	16
Art: 908 VETERINAIR AFGEVAARDIGDE EN VETERINAIRE COMMISSIE	17
Art: 909 STALBEVEILIGING	18
Art: 910 PARCOURS BOUWER	18
Art: 911 FEI STEWARD	19
Art: 912 JURY VAN BEROEP	19
Art: 913 VOORWAARDEN VOOR DEELNAME	21
Art: 914 PAARDEN	22
Art: 915 PASPOORTEN	22
Art: 916 IDENTIFICATIE NUMMERS	22
Art: 917 DEELNEMEN	23
Art: 918 RIJTUIGEN	25
Art: 919 TUIG	26
Art: 920 HOEFIJZERS	27
Art: 921 VERVANGINGEN	27
Art: 922 BEKENDMAKING VAN DE STARTERS	28
Art: 923 START VOLGORDE	28
Art: 924 KEURING EN ONDERZOEK	30
Art: 925 KLASSEMENT	32
Art: 926 HULP VAN DERDEN	32
Art: 927 WREEDHEID	34
Art: 928 REIS-, EN VERBLIJF KOSTEN	34
<u>HOOFDSTUK II</u> PROEF A DRESSUUR.	35
Art: 929 UITGANGSPUNT	35
Art: 930 DE DRESSUURING	35
Art: 931 DRESSUUR PROEFEN	35
Art: 932 VOORWAARDEN	36
Art: 933 JUREREN	36
Art: 934 GANGEN	37

Art: 935 ALGEMENE INDRUK	39
Art: 936 PUNTENTOEKENNING	40
Art: 937 SAMENVATTING VAN STRAFPUNTEN	41
Art: 938 RANGSCHIKKING	42
<u>HOOFDSTUK III</u> PROEF B - MARATHON	43
Art: 939 ALGEMEEN	43
Art: 940 DEELNEMERS	43
Art: 941 HET TRAJECT	43
Art: 942 HINDERNISSSEN IN SECTIE E.	45
Art: 943 PARCOURS VERKENNING.	46
Art: 944 TIJD.	47
Art: 945 STRAFPUNTEN IN HET MARATHON TRAJECT	48
Art: 946 STRAFPUNTEN IN HINDERNISSSEN	50
Art: 947 JURY'S	52
Art: 948 OFFICIALS	52
Art: 949 HET KLASSEMENT	53
<u>HOOFDSTUK IV</u> PROEF C- VAARDIGHEID.	56
Art: 950 ALGEMEEN	56
Art: 951 HET PARCOURS	56
Art: 952 HINDERNISSSEN	57
Art: 953 PROEF C - SAMENVATTING	59
Art: 954 DE FOUTEN PROEF	60
Art: 955 START VOLGORDE	60
Art: 956 STRAFPUNTEN	60
Art: 957 SAMENVATTING VAN STRAFPUNTEN IN PROEF C	63
Art: 958 BARRAGE	64
Art: 959 PROEF OP TIJD	65
Art: 960 PROEF IN TWEE DELEN	65
• BIJLAGE 1: KWALIFICATIE VAN INTERNATIONALE JURYLEDEN	67
1. Categoriën van Juryleden	
2. Vereisten om jurylid te worden	
3. Promotie van Juryleden	
4. Beperkingen	
• BIJLAGE 2 KWALIFICATIE VAN PARCOUR BOUWERS	69
1. Categoriën van internationale Parcoursbouwers	
2. Vereisten voor Parcoursbouwers	
3. Promotie van Parcoursbouwers	
4. Beperkingen	

• BIJLAGE 3 KWALIFICATIE VAN TECHNISCHE AFGEVAARDIGDE	71
1. Categoriën van Technische Afgevaardigden	
2. Vereisten voor Technische Afgevaardigden	
3. Promotie voor Technische Afgevaardigden	
4. Beperkingen	
• BIJLAGE 4 SCHEMA VAN DE DRESSUUR RING voor proef 8A	73
• BIJLAGE 4A SCHEMA VAN DRESSUUR RING.	74
• BIJLAGE 5 SCHEMA VAN KLEINE DRESSUUR RING.	75
• BIJLAGE 6 REGLEMENTEN VERSCHILLEN VOOR “VIJF SECTIE MARATHONS”	76
• BIJLAGE 7 GESLOTEN MEERVOUDIGE HINDERNISSEN	77
1. Enkel “L .	77
2. Dubbel “L”.	78
3. Enkel “U”.	79
4. Dubbel “U”.	80
5. Box	81
6. Dubbele box	82
• BIJLAGE 8 MEERVOUDIG HINDERNISSEN.	83
1. SERPENTINE Art: 952.3.	83
2. ZIGZAG Art: 952.3.	84
• BIJLAGE 9 DE BRUG. Art: 952.4	85

VOORWOORD.

Deze editie van het internationale reglement voor samengestelde menwedstrijden is in voege vanaf 1 januari 2009.

Vanaf die datum worden alle andere voorafgaande teksten die over dezelfde materie gaan (inclusief andere edities, officiële notulen en dienstmededelingen) vervangen.

Hoewel dit document de reglementen in detail weergeeft van de heersende FEI internationale samengestelde menwedstrijden, moet het samen gelezen worden met het huidige statuut, de Algemene Reglementen, Veearts Reglementen van de FEI en de bijlagen, die een deel van deze reglementen inhouden samen met de aanpassingen.

Alle situaties kunnen niet terug gevonden worden in deze reglementen. In een onvoorziene of uitzonderlijke situatie is het de taak van de jury om een beslissing te nemen op de meest sportieve manier, met aandacht voor het eventuele voordeel, en het welzijn van het paard. Haar beslissing moet zo dicht mogelijk aanleunen bij het algemene reglement van de FEI. Doorheen deze uitgave, zal het woord “paard” staan voor paard en/of pony; zowel mannelijk als vrouwelijk, in enkelvoud en meervoud tenzij het anders wordt vermeld in een specifieke regel.

Een aparte uitgave, “**Guidelines for Organisers and Officials**” geeft meer uitleg over de interpretatie van het reglement. De meest recente uitgave is beschikbaar op: <http://www.fei.org>

• HOOFDSTUK I.

ALGEMEEN

Art. 900: HET WELZIJN VAN HET PAARD

De FEI eist dat alle betrokkenen in de internationale paardensport zich hechten aan de gedragscode van de FEI en erkennen en accepteren dat ten alle tijde het welzijn van het paard het voornaamste is en nooit ondergeschikt mag zijn aan competitieve of commerciële invloeden.

900.1 In alle facetten tijdens het trainen en klaarmaken van een wedstrijdpaard, moet “welzijn” een prioriteit zijn. Dit omvat goed management, goede training methodes, goed hoefbeslag, tuig en vervoer.

900.2 Paarden en deelnemers moeten in goede conditie zijn, bekwaam en gezond zijn voor dat ze mogen deelnemen.

Dit omvat het gebruik van medicatie, chirurgische ingrepen die een dreigement zouden kunnen zijn voor hun welzijn en veiligheid, drachtigheid van merries en het misbruik van hulpen.

900.3 Wedstrijden mogen niet nadelig zijn voor het welzijn van het paard, dit betekent aandacht voor de staat van het wedstrijd terrein, goede bodem, de weersomstandigheden, stalling, een veilige locatie en conditie van het paard voor vervoer na de wedstrijd.

900.4 Alle moeite moet gedaan worden dat het paard de correcte menselijke zorg krijgt na zijn wedstrijd carrière. Dit houdt in: correcte dierenarts zorg, verzorging wedstrijd blessures, euthanasie en pensionering.

900.5 De FEI vraagt aan allen die deelnemen in de sport om het hoogste scholingsniveau te halen.

Een volledige kopie van de FEI gedragscode voor het welzijn van het paard kan verkregen worden bij de FEI, Avenue Rumine, 37, CH- 1000, Lausanne 5, in Zwitserland. Telefoon: +41 21 310 47 47. Deze code is beschikbaar in Engels en Frans. Het is ook beschikbaar op de website:

<http://www.fei.org>

Art. 901: TUIG EN RIJTUIG

901.1 Minimum afstand tussen paard en rijtuig indien ingespannen (beschermbeugels): **40** cm, (paddestoelen: **50** cm).

901.2 Zwengen voor paarden ten minste **60** cm breed.

901.3 Lengte van disselboom: dissel moet voor beide paarden en pony's tot ongeveer halverwege de hals uitsteken als ze ingespannen zijn, behalve als ze een juk gebruiken.

901.4 Breedte van het juk: min **45** cm. Het juk mag zich niet achter de schouder bevinden. Disselriemen moeten genoeg lengte hebben om het paard vrij te laten bewegen.

901.5 Bij de voorpaarden in een vierspan moet de hoofdzweng ten minste 1 meter lang zijn en de kleine zwengen ten minste **50** cm.

901.6 Bij een enkelspan mag de afstand tussen paard en wagen, ingespannen, niet smaller zijn als **50** cm.

901.7 Neusriemen, toebehoren of hulpstukken, die de opname van zuurstof door de neusgaten van het paard belemmeren of zouden kunnen belemmeren, zijn niet toegestaan.

901.8 Oogkleppen en hulpstukken voor zowel paarden en pony's mogen het zicht niet hinderen en ook niet te dicht bij de ogen staan om niet te irriteren.

901.9 De minimum afstand tussen pony en wagen, ingespannen, moet zodanig zijn dat het de vrije beweging van de pony niet hindert.

901.10 Zwengen en hoofdzwengen moeten voldoende breed zijn om de vrije beweging van de pony'(s) niet te hinderen.

901.11 Breedte van het juk en disselriemen moeten voldoende bewegingsvrijheid geven aan de pony's.

901.12 Als één van deze reglementen niet gevolgd worden, zal een mondelinge waarschuwing of een gele kaart gegeven worden door de jury. Opeenvolgende overtredingen tijdens dezelfde wedstrijd zullen een tweede gele kaart betekenen.

Art. 902 PRINCIPES

902.1 Internationale reglementen.

Deze reglementen zijn bedoeld om de internationaal samengestelde men wedstrijden zo veel mogelijk te standaardiseren, maar de voorwaarden op deze wedstrijden moeten eerlijk en gelijk zijn voor alle deelnemers. Daardoor is het van belang om een aantal strikt en veelomvattende reglementen vast te leggen om de internationale wedstrijden te leiden.

902.2 Discretie.

Het is essentieel dat alle internationale kampioenschappen en alle andere wedstrijden omschreven als “internationaal”, deze reglementen volgen.

Hoe dan ook mogen organiserende comités (OC), terwijl zij deze reglementen in het oog houden, kunnen oordelen om hun wedstrijd interessanter en uitdagend te maken voor de deelnemers en aantrekkelijker voor de toeschouwers.

902.3 Strafpunten

902.3.1 De reglementen voor de wedstrijd en elke proef moeten strikt gevolgd worden door de jury. Deelnemers die deze reglementen niet naleven kunnen geëlimineerd of gediskwalificeerd worden, tenzij andere straffen voorgeschreven zijn in het artikel wat hierop van toepassing is.

902.3.2 **Gele kaart:** indien een paard misbruikt wordt, in eender welke vorm of onbeleefd gedrag tegenover officials of anderen die betrokken zijn met de wedstrijd, de voorzitter van de jury, de voorzitter van het “**appeal committee**” en de FEI steward, mag door de voorzitter van de jury, als een alternatief aan een rechtszaak, een gele kaart(en) aan de verantwoordelijke persoon gegeven worden.
(Zie algemene reglementen).

902.4 Gediskwalificeerd (D)

902.4.1 Deelnemers en paarden kunnen gediskwalificeerd worden op elke moment van de wedstrijd als ze de reglementen overtreden. Een deelnemer of paard dat gediskwalificeerd is, mag niet meer verder deelnemen of prijzengeld winnen. Disciplinaire actie kan genomen worden door de Nationale Federatie van de overtreder of door de FEI als het doorgegeven is aan de FEI door de buitenlandse jury of “appeal”comité, (=beroepsjury) of indien een gele kaart werd uitgereikt.

902.5 Geëlimineerd (E)

902.5.1 Deelnemers kunnen geëlimineerd worden van een wedstrijdonderdeel als een straf voor het overtreden van bepaalde reglementen tijdens dit wedstrijdonderdeel.

902.5.2 Deelnemers die geëlimineerd zijn in proef A kunnen verder gaan in B en C.
Deelnemers en paarden die geëlimineerd zijn in B kunnen verder gaan in C.

902.6 Opgave (R)

902.6.1 Deelnemers die **niet** wensen verder te gaan, om een bepaalde reden, mogen zich terugtrekken tijdens één van de proeven. Als een deelnemer beslist zich terug te trekken krijgt hij toelating om verder te gaan in de volgende proeven.

902.7 Terugtrekking (W)

902.7.1 Deelnemers worden geacht zich teruggetrokken te hebben als zij, om enige reden, één van de proeven niet starten. Zij mogen niet verder deelnemen aan de wedstrijd.

902.8 Kreupel of niet fitte paarden

Als een paard kreupel of niet fit is zal door:

902.8.1 De jury op C in Proef A; het paard moet gediskwalificeerd worden en mag niet meer verder deelnemen in geen enkel andere Proef.

902.8.2 Een lid van de jury in Proef B of C; het paard zal geëlimineerd worden.

902.9 Plaatsing en prijzengeld

902.9.1 Deelnemers die opgegeven hebben of geëlimineerd zijn in een bepaalde proef mogen niet geplaatst worden in die proef of in de einduitslag.

902.9.2 Deelnemers mogen alleen prijzengeld ontvangen voor proeven waaraan ze hebben deelgenomen zonder diskwalificatie, eliminatie of opgave.

Art. 903 DEFINITIES

903.1 Samengestelde menwedstrijd.

Een serie van één of meer proeven die begint **één uur** voor het “eerste onderzoek van het paard” en eindigt **een half uur** na het bekend maken van het eind resultaat.

903.2 Proef.

Een deel van een samengestelde menwedstrijd:
zoals proef **A – dressuur**; proef **B – marathon**; proef **C – vaardigheid**.

903.3 Afstijgen

903.3.1 Het opzettelijk verlaten door een deelnemer of groom van het rijtuig. Art: 946.3 Art. 956.5

903.3.2 Het door een ongeval verlaten (afvallen) van het rijtuig door de deelnemer of groom(s)

903.4 Aangespannen wedstrijdterrein.

Alle land gebruikt voor de proeven die de wedstrijd omvatten, inrijpistes, stalling en parkeerplaatsen.

903.5 Inschrijving

De deelnemer (menner), paarden, grooms, tuig en rijtuig behorend tot het geheel zoals bepaald in de reglementen.

903.6 Wedstrijd officials zie algemene reglementen.

903.7 Paard

Verwijst naar paard of pony toegelaten om deel te nemen onder Art: 914

903.8 Organiserend comité (OC) zie algemene reglementen

903.9 Voorprogramma

Het officiële document ingebracht door de organisatie en goedgekeurd door de FEI waarin de details van de wedstrijd zijn beschreven.

Art. 904 ORGANISATIE.

904.1 Wedstrijden

De verschillende individuele en team kampioenschappen zijn als volgt:

- 904.1.1 De Wereldkampioenschappen vierspan voor paarden CH-M-A-4
- 904.1.2 De Wereldkampioenschappen dubbelspan voor paarden CH-M-A-2
- 904.1.3 De Wereldkampioenschappen enkelspan voor paarden CH-M-A-1
- 904.1.4 De samengestelde Wereldkampioenschappen pony's CH-M-A-P 1, 2, 4

904.2 Organisatie

- 904.2.1 In principe moeten alle kampioenschappen georganiseerd worden in overeenkomst met de algemene reglementen en de reglementen van de samengestelde menwedstrijden.
- 904.2.2 In even jaren, zal de FEI NF's (Nationale Federaties) uitnodigen voor de organisatie van de Wereldkampioenschappen "Vierspan" voor paarden en de Wereldkampioenschappen "Enkelspan" voor paarden.
- 904.2.3 In oneven jaren, zal de FEI NF's uitnodigen voor de organisatie van de Wereldkampioenschappen voor "Pony's" en de Wereldkampioenschappen "Dubbelspan paarden".

904.3 Keuze van wedstrijd.

- 904.3.1 Kampioenschappen en *concours d'attelage internationaux officiels* (CAIO) (= Off. Landenwedstrijden) moeten altijd alle drie proeven bevatten.
- 904.3.2 Organiserende comités van internationale wedstrijden (CAI) mogen twee of drie van deze proeven omvatten, maar in een combinatie. Proef B (marathon) is het belangrijkste, en het mag plaatsvinden voor of achter proef A. Als er een proef C is voorzien moet deze als laatste proef gereden worden.
- 904.3.3 Op Nationale wedstrijden (CAN), mogen niet meer dan acht buitenlandse deelnemers uit vier verschillende landen deelnemen.

904.4 Keuze van Categorieën.

Alle, of enkele, van de volgende categorieën mogen deelnemen op dezelfde wedstrijd, maar ze moeten allemaal apart geklasseerd worden:

- Enkelspan paard / Enkelspan pony
- Dubbelspan paard / Dubbelspan pony
- Tandem paard / Tandem pony
- Vierspan paard / Vierspan pony.

904.5 Soort van Wedstrijden

Er zijn vier soorten van internationale wedstrijden.

	NATIONAAL TEAM	GELDPRIJS	MARATHON
Kampioenschap	Ja	Ja	3 secties
CAIO	Ja	Ja	3 secties
CAI-A	Neen	Ja	3 secties*
CAI-B	Neen	Optioneel	3 secties*

* Een 5 sectie Marathon is enkel toegestaan voor vierspan of dubbelspan, als het aanvaard is door de organisatie en vermeld is in het voorprogramma. Zie bijlage 6 voor verschillen.

904.6 Bijkomende Wedstrijden

Organiserende comités mogen en CAI-A of CAI-B openstellen voor andere klassen tijdens de kampioenschappen en CAIO wedstrijden. Deze toegevoegde wedstrijden moeten ook deze reglementen naleven. Hetzelfde marathon traject mag gebruikt worden voor alle klassen, maar de CAI Wedstrijden moeten de kampioenschappen of de CAIO Wedstrijden volgen.

904.7 Keuze van Datum.

904.7.1 Verzoek om een CAI-A te organiseren moet aangevraagd worden bij het algemene secretariaat van de FEI niet later dan de eerste oktober in het jaar voor de wedstrijd moet plaats vinden. (General Regulations, Art: 102)

904.7.2 Verzoek om een CAI-B te organiseren moet aangevraagd worden bij het secretariaat van de FEI niet later dan 16 weken voor de wedstrijd (zie General Regulations)

904.7.3 Verzoek voor het organiseren van een CAIO of kampioenschap moeten de “General regulations” gevolgd worden.

904.8 Officials.

904.8.1 De voorzitter en leden van de jury moeten gekozen worden in overeenstemming met Art: 906.

904.8.2 De technische afgevaardigde moet gekozen worden in overeenstemming met Art: 907.

904.8.3 De parcoursbouwer moet gekozen worden in overeenstemming met artikel 910.

904.8.4 De FEI steward moet gekozen worden in overeenstemming met Art: 911.

904.8.5 De samenstelling en de afspraken van het Appeal Committee zijn beschreven in Art: 912.

ART. 905 VOORPROGRAMMA EN GESCHIKTHEID.

905.1 Voorprogramma.

Ten minste 16 weken voor de wedstrijd, moet het organiserende comité van het kampioenschap, CAIO, CAI-A of CAI-B een voorprogramma sturen naar het algemeen secretariaat van de FEI, door haar Nationale Federatie om goedkeuring te krijgen van de FEI. Het voorprogramma moet uitleg geven over de algemene condities voor elke voorgestelde proef, evenals bijzondere voorwaarden die ze zouden willen bijvoegen, die niet gedekt zijn door de reglementen.

Na de goedkeuring van het algemeen secretariaat van de FEI moeten het voorprogramma, uitnodigingen voor inschrijvingen van de wedstrijd gestuurd worden naar alle aansluitende NF's door de NF van het gastland en niet rechtstreeks naar de individuen.

905.2 Definitief programma

Het organiserende comité moet een definitief voorprogramma naar de FEI zenden, ten minste vier weken voor één van de in 1 genoemde wedstrijden, met een kopie van het programma.

905.3 Kwalificaties voor kampioenschappen

- 905.3.1 Kwalificaties voor elk Wereldkampioenschap zullen worden uitgegeven op de website van de FEI en in een dienstmededeling ten minste 18 maanden voor het kampioenschap, als het haalbaar is.
- 905.3.2 De FEI zal ook het maximum aantal strafpunten toegestaan op het kampioenschap in proef A, de dressuur, publiceren waardoor de menner zal bevoegd zijn om verder te gaan naar proef B en C. De jury zal de eindbeslissing nemen als de deelnemer verder mag naar proef B en C, rekening houdend met bevorderende factoren. Er zal geen beroep mogelijk zijn.
- 905.3.3 Deelnemers en paarden zijn niet vereist om zich te kwalificeren als combinatie, maar wel in dezelfde categorie waarin ze willen deelnemen.
- 905.3.4 Voor alle FEI Wereldkampioenschappen is het de verantwoordelijkheid van elke Nationale Federatie te bewijzen dat elke inschrijving aan de gewenste voorwaarden voldoet. Bekwaamheidscertificaten en resultaten moeten door de NF aan het OC gestuurd worden bij de nominatieve inschrijvingen (zie alg; Regl). Zonder deze is de inschrijving niet geldig.
- 905.3.5 Nationale Federaties die incorrecte informatie geven zullen doorverwezen worden naar het FEI juridisch comité.
- 905.3.6 Nationale Federaties die gebruik willen maken van nationale wedstrijden om deelnemers en paarden te kwalificeren, moeten op voorhand toestemming vragen aan de FEI en ten minste 2 internationale jury's ter beschikking hebben, allebei goedgekeurd zijn door de FEI en één van hen moet buitenlands zijn. Alleen de punten van de aangespannen dressuur gegeven door de internationale jury's zullen mee tellen voor de kwalificatie.

905.4 Wereldkampioenschappen voor vierspan paarden.

- 905.4.1 Elke NF mag een maximum van zes vierspan deelnemers met een maximum van tien paarden per vierspan op de nominatieve inschrijvingslijst inschrijven en een maximum van drie vierspan deelnemers met een maximum van vijf paarden per vierspan op de definitieve inschrijvingslijst inschrijven.
- 905.4.2 Indien een NF enkel over twee deelnemers beschikt, dan moeten ze als een team ingeschreven worden.
- 905.4.3 Bovendien mag elke NF een chef d'équipe en een dierenarts sturen, waar beiden dezelfde voorrechten krijgen als de deelnemers.
- 905.4.4 Een NF die geen team kan sturen kan een deelnemer sturen als een individueel onder dezelfde voorwaarden zoals in 4.1

905.5 Wereld Kampioenschappen voor dubbelspan paarden.

- 905.5.1 Elke NF mag een maximum van zes dubbelspan deelnemers met een maximum van zes paarden per span op de nominatieve inschrijvingslijst inschrijven en een maximum van drie dubbelspan deelnemers met een maximum van drie paarden op de definitieve inschrijvingslijst inschrijven.
- 905.5.2 Indien een NF slechts twee deelnemers kan sturen moeten ze ingeschreven worden als een team.

905.5.3 Elke NF mag een chef d'équipe en een dierenarts sturen, waar ze beiden dezelfde voorrechten krijgen als de deelnemers.

905.5.4 Een NF die geen team kan sturen kan een deelnemer sturen als individueel onder dezelfde voorwaarden zoals in 5.1

905.6 Wereld Kampioenschappen voor enkelspan paarden.

905.6.1 Elke NF mag een maximum van zes enkelspan deelnemers met een maximum van twee paarden per inschrijving op de nominatieve inschrijvingslijst inschrijven en drie enkelspan deelnemers met een maximum van één paard per deelnemer op de definitieve inschrijvingslijst inschrijven.

905.6.2 Indien een NF slechts twee deelnemers kan sturen, dan zullen ze als een team ingeschreven moeten worden.

905.6.3 Elke NF mag een chef d'équipe en een dierenarts sturen, waar beiden dezelfde voorrechten krijgen als de deelnemers.

905.6.4 Een NF die geen team kan sturen kan een deelnemer als individueel sturen onder de zelfde voorwaarden zoals in 6.1

905.6.5 Per Nationaal team mag een reserve paard van de nominatieve lijst ingeschreven worden. De deelnemer die het paard gebruikt zal in aanmerking komen voor het individuele klassement, evenals voor het teamklassement. Het reserve paard mag slechts één keer vervangen worden, uiterlijk één uur voor het begin van proef A en schriftelijk aangevraagd aan de organisator.

905.7 Wereld Kampioenschappen voor pony's.

905.7.1 Een Nationaal team zal minstens bestaan uit één enkelspan, één dubbelspan en één vierspan. Elke land heeft het recht om maximum zes deelnemers te sturen bestaande uit twee enkelspannen, twee dubbelspannen en twee vierspannen.

905.7.2.1 Het aantal pony's is als volgt:

CATEGORIE	NOMINATIEVE INSCHRIJVINGEN	DEFINITIEVE INSCHRIJVINGEN
Enkelspan	2	1
Dubbelspan	6	3
Vierspan	10	5

905.7.2.2 NF's die geen team kunnen sturen mogen tot 2 deelnemers in elke categorie zenden.

905.7.2.3 Er mag een reserve pony ingeschreven worden in de categorie enkelspan. De deelnemer die de pony gebruikt zal in aanmerking komen voor het individuele klassement en het teamklassement.

905.7.5 Het gastland heeft recht op 2 individuele inschrijvingen per categorie.

905.7.6 Elke NF heeft recht op een chef d'équipe en dierenarts te sturen, beiden zullen dezelfde voorrechten krijgen als de deelnemers.

905.8 Inschrijvingen

- 905.8.1 Het aantal paarden dat ingeschreven mag worden per wedstrijd moet in overeenkomst zijn met het voorprogramma.
- 905.8.2 Alle deelnemers die uitgenodigd of genomineerd zijn voor een internationale wedstrijd moeten ingeschreven zijn door hun NF. Alle buitenlands deelnemers die geselecteerd zijn door hun NF moeten geaccepteerd worden door het OC. De OC's mogen geen andere deelnemers toelaten.
- 905.8.3 De NF mag enkel deelnemers die gekwalificeerd zijn inschrijven voor FEI wereldkampioenschappen onder de condities door het technische comité bepaald en goedgekeurd door het Bureau.
- 905.8.5 Onder geen enkel beding mag het OC het aantal inschrijvingen van gewenste deelnemers of teams voor een FEI kampioenschap beperken.
- 905.8.6. Inschrijvingen voor FEI kampioenschappen voor senioren moeten gebeuren volgens de verplichte drie fasen zoals in alinea 905.8.6.1, 905.8.6.2 en 905.8.6.3.
- 905.8.6.1 Inschrijvingen moeten in principe 8 weken voor de startdatum van de wedstrijd binnen zijn. "Inschrijving" betekent in principe dat een NF definitief de intentie heeft om deelnemers naar de wedstrijd te sturen. Er moet opgegeven worden wat de bedoeling is om alleen individuen, alleen één team of een team en individuen te sturen.
 - 905.8.6.2 Nominatieve inschrijvingen moeten bij het OC toekomen vier weken voor de begin datum van de wedstrijd en moeten een lijst hebben van alle namen van deelnemers en paarden van waaruit de definitieve inschrijvingen en vervangingen zullen gekozen worden en geeft het aantal deelnemers en paarden door dat de NF wou sturen. Het aantal nominatieve inschrijvingen van deelnemers en paarden mag het dubbel aantal genodigden in het voorprogramma niet overschrijden. Eens als de nominatieve inschrijvingen zijn gestuurd, mag de NF minder deelnemers en of paarden sturen maar nooit meer als het aantal nominatieve inschrijvingen. NF's die niet vertegenwoordigd worden na dat ze nominatieve inschrijvingen hebben gemaakt en wiens verontschuldiging niet aanvaard is door het OC zal door het OC doorgegeven worden aan het algemene secretariaat om haar verontschuldiging te overwegen bij het FEI tribunaal.
 - 905.8.6.3 Definitieve inschrijvingen moeten ten laatste vier dagen voor het begin van de wedstrijd toekomen. Deze representeren de eindselectie van deelnemers en paarden die naar de wedstrijd zullen afreizen. De definitieve inschrijvingen mogen het aantal op de lijst niet overschrijden en moeten gekozen worden uit de nominatieve inschrijvingen. Na dat de definitieve inschrijvingen zijn verstuurd, mag vervanging van paarden en of deelnemers enkel gebeuren na toestemming van het OC.
- 905.8.7 Inschrijvingsformulieren voor paarden moeten de naam(en), ras, geslacht, leeftijd, kleur, geboorteland, huidige nationaliteit, paspoortnummer en geschikte kwalificaties bevatten.
- 905.8.8 Indien een NF meer deelnemers en/of paarden wil sturen als aangemeld in de nominatieve inschrijving is het OC niet verplicht om ze onder te brengen of ze toelating te geven om deel te nemen aan de wedstrijd.
- 905.8.9 Op een wedstrijd mag een deelnemer één of al zijn paarden onttrekken van een proef maar hij mag geen paard toevoegen dat niet ingeschreven was zonder toestemming van het OC en de jury.
- 905.8.10 Wanneer een NF een nominatieve inschrijving van een team heeft ingeschreven en constateert dat het niet bekwaam is om een team te zenden, moet het onmiddellijk gemeld worden aan het OC.

905.8.11 Teams of individuele deelnemers die definitief ingeschreven waren door haar NF op een wedstrijd en niet kunnen deelnemen zonder een geldig excuus moeten door de buitenlands jury/ technische gedelegeerde gemeld worden aan de algemene secretaris voor overweging bij het tribunaal van de FEI. Deelnemen aan een andere wedstrijd op dezelfde datum is geen goede reden om niet deel te nemen aan een wedstrijd.

905.8.12 Een NF kan geen definitieve inschrijvingen doen voor dezelfde deelnemer/paard combinatie voor meer dan één OC op straffe van diskwalificatie van deze deelnemer/paard combinatie voor de wedstrijd waar ze eventueel deelnemen.

905.8.13 Terugtrekking na de datum van definitieve inschrijvingen of niet aanwezig zijn zal de verplichting zijn om het OC terug te betalen voor het mogelijke financiële verlies (bv. stalling en hotel kosten) als gevolg van late terugtrekking of het niet aanwezig zijn.

905.9 Inschrijvingen CAI's.

905.9.1 CAI-A en CAI-B zijn hoofdzakelijk voor individuele deelnemers en er is geen beperking op het aantal deelnemers of het aantal landen dat mag ingeschreven worden.

905.9.2 Op een CAI-B, mogen buitenlandse deelnemers die woonachtig zijn in het gastland deelnemen, met goedkeuring van de gast NF, op wedstrijden die plaats vinden in het land waar ze wonen.

905.10 Inschrijvingen kampioenschappen en CAIO's

Kampioenschappen en CAIO's zijn open voor Nationale teams. Een Nationale team bestaat uit drie deelnemers van dezelfde nationaliteit. Op de wedstrijd waar een land slechts twee deelnemers kan sturen moeten ze ingeschreven worden als een team. Een inschrijving van een land waar slechts één deelnemer wordt ingeschreven zal geklasseerd worden als een individuele inschrijving.

905.11 Bijkomende individuele inschrijvingen.

905.11.1 Volgens het beleid van het OC mogen alle NF's die een nominatieve inschrijving hebben toegevoegd voor een team, uitgenodigd worden om nog bijkomende individuele inschrijvingen toe te voegen.

905.11.2 Het gastland mag nog 3 aanvullende inschrijvingen toevoegen. Voor pony kampioenschappen, twee per categorie. Uitzonderingen mogen toegestaan worden door het FEI mencomité in samenspraak met de technische afgevaardigde.

905.11.3 Een tweede nominatieve inschrijvingsdatum zal vermeld worden in het voorprogramma indien het OC zou beslissen om NF's te uitnodigen om nog aanvullende individuele inschrijvingen toe te staan.

905.11.4 Het aantal nominatieve inschrijvingen mag twee keer het aantal bevatten van de definitieve inschrijvingen zoals beschreven in 10.1 en 10.2 hier boven.

Art. 906 JURY'S

906.1 Jury's

Alle internationale wedstrijden moeten ten minste drie maar niet meer als vijf jury's per categorie hebben. Samen vormen zij de Jury voor de wedstrijd.

906.2 Samenstelling van de Jury (zie Algemene Reglementering)

CATEGORIE	JURY	VOORZITTER	“FOREIGN JUDGE”	OVERIGE JURYLEDEN
Kampioenschappen	5	Buitenlands O-jury	O-jury	3 O-jury's en 2 I-jury's
CAIO	5	O- jury	Aangesteld door de FEI	Andere kunnen O- of I-jury's zijn
CAI-A	5	O- of I-jury	O-,I- jury	3 O-jury's of I-jury's en 2 Kandidaat jury's
CAI-A	3	O- of I-jury	O-,I- jury	1 O-jury of I-jury
CAI-B	5	O- of I-jury	O-,I-, of kandidaat I-jury	FEI lijst of Nationaal
CAI-B	3	O- of I-jury	O-,I-, of kandidaat I-jury	FEI lijst of Nationaal
CAN (Qualifier)	3	Eénieder	I-jury's	I-jury's

Een jurylid mag op eenzelfde wedstrijd niet de taken van een TD of parcoursofbouwer aannemen.

906.2.1 Jury.

(Minimum vereisten)

De jury is aangesteld door het OC, behalve voor Kampioenschappen waar de FEI de Juryleden aanstelt.

Nationale Jury's moeten 5 jaar ervaring hebben. (zie bijlage 1, 2.1.1)

906.2.2 Voor Wereld Kampioenschappen zal er door de FEI een reserve Jury aangesteld worden. Hij zal dezelfde bevoegdheid hebben als de andere juryleden, en zal beschikken over dezelfde rechten en voorrechten. Hoe dan ook, zal hij niet deelnemen aan het behandelen van bezwaren en protesten.

906.3 Plichten van de Jury.

906.3.1 De taken en verantwoordelijkheden van de Jury's zijn vermeld in de Algemene Reglementen.

906.3.2 Elke Jurylid heeft het recht en de plicht om elk paard dat kreupel of niet geschikt is om de wedstrijd uit te rijden, te elimineren of diskwalificeren in overeenstemming met Art: 902.4&5.

906.3.3 De Jury is verantwoordelijk voor het optreden tijdens de hele wedstrijd.

906.3.4 De voorzitter van de jury zal een algehele controle hebben over de plichten en verantwoordelijkheden van de Jury gedurende heel de wedstrijd.

906.3.5 Alle Juryleden zullen Proef A jureren. In normale toestand zal de Jury niet meer dan 45 deelnemers jureren in één dag, dit aantal kan uitzonderlijk verhoogd worden, met goedkeuren van de voorzitter van de Jury.

906.3.6 De voorzitter van de Jury is verantwoordelijk voor de controle en publicatie van de resultaten van de proeven van de wedstrijd.

906.4 Conflict of interest.

906.4.1 FEI juryleden mogen niet optreden op FEI Wedstrijden en eveneens deelnemen op FEI wedstrijden in dezelfde categorie in hetzelfde continent in hetzelfde kalender jaar.

906.4.2 Niemand mag een official zijn op een wedstrijd als zijn taken kunnen beïnvloed worden door “conflict of interest” (=belangen conflict).

906.4.3 Onderstaande personen mogen geen lid zijn van een Jury, appeal comité of official op een wedstrijd.

- 906.4.3.1 Deelnemers en eigenaren van paarden die deelnemen aan de wedstrijd.
- 906.4.3.2 Chefs d’équipe, Team officials, trainers, werknemers en werkgevers van deelnemers. Aantekening: als “vaste trainer” wordt bedoeld: een paard/ deelnemer opleiden voor meer dan drie dagen in een periode van zes maanden voor een wedstrijd, of enige soort training binnen een periode van drie maanden voor een wedstrijd.
- 906.4.3.3 Rechtstreeks familie van eigenaar, deelnemer, chef d’équipe of team officials.
- 906.4.3.4 Personen die een financiële of persoonlijke interesse hebben in een paard of persoon die deelneemt aan de wedstrijd.
- 906.4.3.5 Officiëlen van de organisatie die deel uit maken van de wedstrijd.
Een TD mag de taken van een jury of parcoursbouwer op een wedstrijd niet uitvoeren

Art. 907 TECHNISCHE AFGEVAARDIGDE

907.1 Aanstelling.

Er moet een Technische Afgevaardigde zijn wanneer een wedstrijd proef B en/of Proef C omvat.

907.2 Selectie.

907.2.1 *Kampioenschap*. De FEI Men Commissie zal een buitenlandse technische afgevaardigde aanstellen van de lijst van “Internationaal Officieel Technische Afgevaardigde”.

907.2.2 *CAIO en CAI-A*. Het OC kiest de technische afgevaardigde uit een lijst van Officiële Technische Afgevaardigden, of Internationale technische afgevaardigden. Voor een CAIO wedstrijd moet de technische afgevaardigde buitenlands zijn. Voor een *CAI-B* wedstrijd zal het OC een technische afgevaardigde aanstellen uit de lijst van “Internationale Officals, “Internationale of Internationale Kandidaat Technische Afgevaardigden”.

907.3 Plichten en verantwoordelijkheden.

907.3.1 Op een kampioenschap en CAIO wedstrijd moet hij alle administratieve voorzieningen goedkeuren vanaf het moment dat hij benoemd is tot het einde van de wedstrijd.

- 907.3.2 Om zichzelf te overtuigen dat de accommodatie en catering voor de paarden/ deelnemers en grooms, en training- en oefenterreinen voldoen en in alle opzichten geschikt zijn.
- 907.3.3 Inspectie van de pistes en het parcours, om zeker te zijn dat de technische voorzieningen, behoeftes en organisatie voldoen aan de FEI reglementen en algemene reglementering.
- 907.3.4 Om zeker te zijn dat het parcours en hindernissen eerlijk en veilig zijn en dat kennis van de bijzondere lokale omstandigheden de binnenlandse deelnemers niet bevoordelen.
- 907.3.5 Om het OC en de parcoursbouwer te instrueren over eventuele veranderingen die hij nodig acht.
- 907.3.6 Om zeker te zijn dat tijd opnemers, waarnemers in het veld, hindernis jury's en rekenkamer goede instructies hebben gekregen. Inclusief het gebruik en aflezen van chronometers en stopwatches.
- 907.3.7 Om te melden aan de voorzitter van de jury dat het parcours klaar is om de wedstrijd te starten.
- 907.3.8 Om verder te gaan met de controle van het technische verloop van de wedstrijd, zorgen voor het overdragen van gegevens naar de rekenkamer, nadat de Voorzitter van de jury de controle van de wedstrijd heeft overgenomen.

907.4 Assistent Technische Afgevaardigde.

- 907.4.1 Voor *Wereldkampioenschappen* mag de Assistent Technische Afgevaardigde van het gastland zijn en moet ten minste het statuut hebben van kandidaat Internationaal Technische Afgevaardigde.
- 907.4.2 Indien aangesteld voor *CAI en CAIO* Wedstrijden, mag de Assistent Technische Afgevaardigde van het gastland zijn en moet minimum 5 jaar ervaring hebben, en voldoen aan de voorwaarden in Bijlage 3.2.
- 907.4.3 Voor kampioenschappen moet een Assistent Technische Afgevaardigde benoemd zijn en is het OC verantwoordelijk voor zijn kosten.
- 907.4.4 De benoeming van een Assistent Technische Afgevaardigde is facultatief voor CAI en CAIO wedstrijden. Indien hij aangesteld is, is het OC verantwoordelijk voor zijn kosten.

907.5 Conflict of interest.

Zie Art: 906.4.2./4.3./ 4.3.1 / 4.3.2 / 4.3.3 / 4.3.4.

Art. 908 VETERINAIR AFGEVAARDIGE / VETERINAIRE COMMISSIE

908.1 Kampioenschap en CAIO

De samenstelling van de veterinaire commissie, die verplicht is voor Kampioenschappen en CAIO Wedstrijden, en de benoeming van haar voorzitter en leden moet in overeenkomst zijn met de huidige Veterinaire Reglementering.

908.2 CAI-A en CAI-B.

Het OC moet een Veterinair afgevaardigde benoemen uit de lijst van Wedstrijd Dierenartsen in overeenstemming met de Veterinaire Reglementering.

Art. 909 STALBEVEILIGING

909.1 Kampioenschappen, CAIO.

Zie Veterinaire Reglementering.

909.2 CAI-A en CAI-B

Centrale stallingen zijn niet vereist maar het OC is verantwoordelijk voor de controle van alle stallingen zo dat ze voldoen aan de volgende minimale veiligheidspunten:

909.2.1 Het welzijn van het paard is de eerste prioriteit.

909.2.2 Beveiliging en supervisie van de stal ruimte(s) moet verzorgd worden telkens wanneer stallen bezet zijn.

909.2.3 Veiligheidsomheining is niet verplicht, maar ze mogen door het OC worden geplaatst om veiligheidsredenen en zekerheid.

909.2.4 De stal ruimte moet goedgekeurd worden door de Technische Afgevaardigde in samenwerking met de FEI steward en rekening houden met Art: 909.2.1 en 2.3.

Art. 910 PARCOURSBOUWER

910.1 Aan te duiden

Op Wereldkampioenschappen wordt een parcoursbouwer van de lijst van FEI official Internationaal Parcoursbouwers benoemd door het OC en de gastfederatie na eerdere goedkeuring door het FEI mencomité. (zie Alg. Regl.)

910.2 Selectie.

910.2.1 Op kampioenschappen, moet de parcoursbouwer geselecteerd worden uit de lijst van Official Internationaal parcoursbouwers. Op CAIO en CAI-A wedstrijden, moet de parcoursbouwer geselecteerd worden uit de lijst van Official Internationale of Internationale parcoursbouwers.

910.2.2 Op CAI-B wedstrijden moet de parcoursbouwer geselecteerd worden uit de lijst van Official Internationale, Internationale, of Internationale Kandidaat Parcoursbouwers.

910.2.3 De Parcoursbouwer mag dezelfde persoon zijn voor elke proef, of er mogen verschillende parcoursbouwers zijn voor elke proef.

910.2.4 De namen, of namen van de parcoursbouwer(s) moeten gepubliceerd worden in het voorprogramma.

910.2.5 Alleen de parcoursbouwer en zijn personeel mogen veranderingen of aanpassingen aanbrengen aan enig deel van de dressuur piste, de marathon en het vaardigheid-parcours. Elke deelnemer, of aan hem verwant persoon, die een deel van de piste of parcours vervalst zal noodzakelijk gediskwalificeerd worden.

910.3 Plichten.

910.3.1 De parcoursbouwer is verantwoordelijk, onder toezicht van de technische afgevaardigde voor:

- 910.3.1.1 Het plaatsen en opmeten van de piste voor Proef A.
- 910.3.1.2 Het plaatsen en uitmeten van het parcours en voor de aanleg van de hindernissen in Proef B.
- 910.3.1.3 Het ontwerpen, plaatsen en opmeten van het vaardigheid parcours in Proef C.

910.3.2 De voorzitter van de jury mag het startsein van de wedstrijd geven als de technische afgevaardigde gerapporteerd heeft dat het parcours klaar is.

910.4 Belangenconflict

Zie Art: 906.4.2 / 4.3./ 4.3.1 / 4.3.2 / 4.3.3 / 4.3.4

Art. 911 FEI CHIEF STEWARD

911.1 Benoemingen

911.1.1 Op alle kampioenschappen zal de FEI een hoofdsteward benoemen, gekozen uit de lijst van FEI Stewards die niet woonachtig zijn in het land waar de wedstrijd zal plaatsvinden.

911.1.2 Op alle andere Internationale Wedstrijden moet het OC een hoofdsteward benoemen, gekozen van de lijst van FEI Stewards.

911.2 Plichten.

911.2.1 Stewards zijn verantwoordelijk voor:

- 911.2.1.1 Controleren en meten van alle rijtuigen na proef A en C. Aan de start van het E traject in Proef B, en indien nodig aan het einde van het E traject.
- 911.2.1.2 Controleren van het bit bij elke paard na proef A en C, en voor en na Proef B. Onaanvaardbare bidden moeten gerapporteerd worden aan de voorzitter van de jury.
- 911.2.1.3 Controleren of de deelnemers voldoen aan de reglementen i.v.m.adverteren.
- 911.2.1.4 Inbreuk op de reglementen in verband met rijtuigen, lampen, wielen, tuig, bidden of advertering rapporteren aan de Voorzitter van de Jury.
- 911.2.1.5 Andere verplichtingen zoals vermeld in de Algemene Reglementering. Stewards, of elke andere official, moeten alle gevallen van wreedheid zo snel mogelijk aan de voorzitter van de jury meedelen.

911.2.2 De hoofdsteward moet duidelijk herkenbaar zijn gedurende de hele Wedstrijd.

911.3 Belangenconflict

Zie Art 906 4.2 / 4. 3 / 4.3.1 / 4.3.2 / 4.3.3 / 4.3.4

Art. 912 JURY VAN BEROEP (Appeal Committee)

912.1 Samenstelling

912.1.1 Een jury van beroep moet bestaan uit één voorzitter. Ten minste twee andere leden moeten benoemd worden voor alle kampioenschappen en CAIO's. Voor CAI-A Wedstrijden mag de jury van beroep, onder goedkeuring van de organisatie, bestaan uit één voorzitter. Voor CAI-B Wedstrijden is de benoeming van een jury van beroep optioneel. Het boven vermelde moet in overeenstemming zijn met de Algemene Reglementering.

912.1.2 Op kampioenschappen en CAIO Wedstrijden moet de voorzitter en/of één lid buitenlands zijn.

912.1.3 De afgevaardigde dierenarts moet aanwezig zijn en bekwaam zijn in het raadgeven in alle gevallen die betrekking hebben op veearts materie inclusief zogenaamde mishandeling van het paard.

912.2 Benoemingen

912.2.1 *Wereldkampioenschappen tijdens Wereldruiterspelen.* Het Bureau van de FEI zal de Voorzitter benoemen en leden van de Jury van Beroep. Op alle *andere Wereld Kampioenschappen* zal de FEI Mencommissie de Voorzitter benoemen. Het OC zal de andere leden benoemen.

912.2.2 Alle andere *Kampioenschappen en Internationale Wedstrijden.* Het OC zal de leden benoemen met de goedkeuring van de NF.

912.3 Kwalificaties.

912.3.1 De voorzitter en de leden van de jury van beroep moeten technisch opgeleid zijn en moeten gekozen zijn in overeenstemming met de Algemene Reglementering uit volgende:

912.3.1.1 Leden van het FEI Mencomité.

912.3.1.2 Personen uit de lijst van de FEI voor Officials, actief of gepensioneerde jury's, hoofdstewards, technische afgevaardigden, parcoursbouwers en wedstrijd-dierenartsen.

912.3.1.3 Senior nationale jury's, zoals vermeld in Bijlage 1, 2.1.1.

912.3.1.4 Voor kampioenschappen en CAIO Wedstrijden, moet ten minste één van de leden een FEI Jury zijn of geweest zijn.

912.3.1.5 Voor CAI-A en CAI-B Wedstrijden, namen op de lijst van huidige of gepensioneerde Senior Nationale Jury's, zoals vermeld in Bijlage 1. 2.1.1.

912.3.1.6 Senior functionarissen van de Nationale Federatie van het gastland.

912.4 Bijeenkomsten.

912.4.1 Verzoeken moeten gehoord worden door alle leden samen. De Voorzitter zal de plaats en tijd bepalen van de samenkomst.

912.4.2 De Commissie moet beide partijen in de zaak horen bij alle beroep betreffende beslissingen genomen door individuele jury's en officials, of zaken die doorverwezen zijn door de jury in overeenkomst met de Algemene Reglementering.

912.5 Beslissingen.

De beslissingen van de jury van beroep zijn definitief, behalve in gevallen waarin geldboetes zijn opgelegd.

912.6 Belangenconflict

Zie Art 906.4.2./4.3./ 4.3.1 / 4.3.2 / 4.3.3 / 4.3.4

Art. 913 VOORWAARDEN VOOR DEELNAME

Tijdens de wedstrijd, en binnen het wedstrijdterrein.

913.1 Minimum leeftijd van mannen en grooms.

CATEGORIE	MENNER MINIMUM LEEFTIJD
Vierspan paarden, Tandem	18 jaar
Dubbelspan paarden	16 jaar
Enkelspan paard	16 jaar
Alle pony klassen	14 jaar

913.1.2 Mannen onder de leeftijd van 18 jaar moeten begeleid worden door een groom(s) van 18 jaar of ouder.

913.1.3 Mannen boven de leeftijd van 18 jaar moeten begeleid worden door een groom(s) van 14 jaar of ouder.

913.1.4 Leeftijd is bepaald van het begin van het kalender jaar waarin de man en groom(s) de voorgeschreven leeftijd bereiken.

913.1.5 Inbreuk op enige deel van dit artikel betekent diskwalificatie.

913.2 Reclamevoering in proef A en C.

913.2.1 De naam van de tuigenmaker mag één keer voorkomen op elke tuig op een label niet breder als de riem waarop het staat en niet langer dan 10cm.

913.2.2 De naam van de koetsenbouwer mag zichtbaar aangebracht worden op het rijtuig op een label niet groter dan **50 cm²**.

913.2.3 Identificatie van kledijfabrikanten mag slechts één keer per artikel op een oppervlakte niet groter dan **3 cm²**.

913.2.4 Tijdens aanwezigheid in de wedstrijd piste: mag de naam en/of logo van de individuele sponsor(s) en team sponsor(s) verschijnen op een oppervlakte niet groter dan 80 cm² slechts één keer op een jas of boven kledingstuk ter hoogte van de borstzak van de deelnemers.

913.2.5 Tijdens aanwezigheid in de wedstrijd piste: mag de naam en/of logo van de individuele sponsor(s) en team sponsor(s) verschijnen op een oppervlakte niet groter dan **16 cm²** op beide kanten van de hemdskraag van de deelnemers.

913.2.6 De naam of logo van de sponsor, of de “vereniging” van de deelnemer mag op beide zijden van de koets verschijnen met een oppervlakte niet groter dan **400 cm²**.

913.3 Reclamevoering in Proef B.

913.3.1 Reclamevoering is toegestaan op wagens en alle kledij. De naam van de tuigenmaker mag één keer op elke tuig verschijnen op een label dat niet breder is als de riem waarop het zich bevindt en niet langer dan 10cm.

913.4 Strafpunten.

Inbreuken op de hier boven vermeld reclamevoeringen bedragen 20 strafpunten.

Art. 914 PAARDEN

914.1 Leeftijd

914.1.1 Enkelspan paarden moeten ten minste 6 jaar oud zijn voor alle Wedstrijden.

914.1.2 Alle andere paarden op *CAI Wedstrijden* moeten ten minste 5 jaar oud zijn.

914.1.3 Alle paarden op *CAIO en Kampioenschappen* moeten ten minste 6 jaar oud zijn.

914.2 Stokmaat

Pony's mogen niet groter zijn als **148** cm zonder ijzers, of **149** cm met ijzers. Alle paarden boven deze stokmaat worden ingedeeld bij de paarden. Pony's dubbelspan en vierspan mogen niet kleiner zijn dan **108** cm zonder ijzers, of **109** cm met ijzers. Enkelspan pony's mogen niet kleiner zijn dan **120** cm zonder ijzers, en **121** cm met ijzers.

Het is de verantwoordelijkheid van NF van de deelnemers om te garanderen dat de pony's die deelnemen beantwoorden aan bovenvermelde criteria.

914.3 Aantal

914.3.1 Het vereiste aantal paarden moeten gemend worden in alle wedstrijdonderdelen.

Deelnemers mogen geen paard of paarden terugtrekken tijdens een wedstrijd en verder deelnemen met minder paarden dan voorzien in hun categorie.

914.3.2 Een paard mag slechts één maal aan dezelfde wedstrijd deelnemen.

914.3.3 Inbreuken tegen één van beide alinea's 3.1 of 3.2 betekent diskwalificatie.

914.4 Bijzondere voorwaarden

(Zie Veterinary Regulations. 1011. 2. 6. 3 – 2.6.5)

Merries mogen niet deelnemen vanaf de vierde maand dracht of met een zogend veulen. Als een merrie toch heeft deelgenomen in één van deze twee toestanden, zal zij gediskwalificeerd, en de persoon die verantwoordelijk is voor de merrie zal doorverwezen worden naar de Algemene Secretaris die dit onder de aandacht brengt van het Juridisch Comité.

Art. 915 PASPOORTEN.

Alle paarden die ingeschreven zijn voor een wedstrijd in een CAI-B in het buitenland, en alle paarden ingeschreven voor een CAI-A, CAIO of een Kampioenschap, hetzij in eigen land of in het buitenland moeten een officieel FEI paspoort hebben, of een Nationaal paspoort dat goedgekeurd is door de FEI, samen met een FEI erkenningsbewijs als middel van identificatie om te bewijzen wie de eigenaar is. (zie Algemene Reglementering)

Paarden die deelnemen aan een CAI-B in hun eigen land zijn niet vereist om zo een paspoort te hebben zoals hierboven vermeld. Dergelijke paarden moeten geregistreerd zijn samen met een identificatieschets.

Art. 916 IDENTIFICATIENUMMERS

916.1 Paard

Paarden moeten een identificatie nummer krijgen bij aankomst op de wedstrijd. Dit nummer moet vastgemaakt worden aan de linkerkant van het paard (bij dubbel- en vierspannen moeten ze zichtbaar zijn aan de buitenkant als ze opgetuigd zijn) op elk moment binnen het wedstrijdterrein, zodra ze de stal verlaten.

916.2 Deelnemer

Deelnemers zullen een wedstrijd nummer toegewezen krijgen bij aankomst en zullen dit nummer gedurende de hele wedstrijd behouden. Dat nummer zal vertoond worden op elk rijtuig dat gebruikt wordt gedurende de wedstrijd maar ook tijdens training of oefening.

916.3 Strafpunten

Het niet tonen van de Wedstrijd nummers van deelnemers of het identificatie nummer van het paard zal een waarschuwing inhouden voor de eerste keer. Bij een herhaalde overtreding zal een gele kaart uitgereikt worden door de voorzitter van de jury of de hoofdsteward.

Art. 917 DEELNEMEN

917.1 Wijze van menen.

Deelnemers zijn vrij in de keuze van hun manier en stijl van menen.

917.2 De deelnemer en grooms.

917.2.1 Elke deelnemer moet met hetzelfde paard(en) menen in alle proeven, behalve als ze reglementair vervangen. Zie. Art: 921.

917.2.2 Een deelnemer of groom mag slechts één keer deelnemen in proef B. Art: 940.1.1.

917.2.3 Groom(s) mogen bij meer dan één deelnemer deelnemen in proeven A en C.

917.2.4 De deelnemer is de enige die de leidsels en zweep in de hand mag nemen, en de rem bedienen in een proef. Elke inbreuk op deze regel, zelfs om een ongeluk te vermijden, zal 20 strafpunten inhouden. De groom mag de leidsels en rem wel hanteren zonder strafpunten in alle proeven op voorwaarde dat het rijtuig stilstaat.
Uitzonderingen zie Art: 926.3.5.

917.2.5 Niemand mag op geen enkele manier vastgebonden zijn op het rijtuig tijdens de wedstrijd. Een deelnemer mag vastgemaakt zijn door een touw, geweven band of riem, op voorwaarde dat één uiteinde vastgehouden wordt door de groom en niet omwikkeld of op geen enkele wijze vastgemaakt aan het rijtuig. Inbreuk hierop betekent eliminatie.

917.2.6 Vervanging van een groom tussen de start en de finish van het E traject is niet toegestaan, en houdt eliminatie van de deelnemer in.

917.2.7 In proef A en C, moeten deelnemers de jury groeten, tenzij tijdsgebrek of opstelling van het parcours dit verhindert.

917.2.8 Passagiers mogen niet op de koets meerijden tijdens proeven A, B of C.

917.3 Zweep voor proeven A en C

917.3.1 De deelnemer moet een traditionele zweep dragen. De slag mag vast gebonden zijn aan de zweep, maar moet losgemaakt kunnen worden, en moet lang genoeg zijn om alle paarden te raken.

917.3.2 Een deelnemer moet de piste binnenkomen met een zweep in de hand anders zal hij 10 strafpunten krijgen.

917.3.3 Als een deelnemer zijn zweep laat vallen of neer legt, tijdens dat hij in de piste is, of niet in de hand houdt, zal hij 10 strafpunten krijgen.

917.3.4 Indien de zweep gevallen is, moet deze niet vervangen worden en mag de deelnemer de proef beëindigen zonder zweep. Nochtans mag de groom een reserve zweep aan de menner aangeven zonder strafpunten te krijgen.

917.4 Zweep voor proef B

De zweep mag alleen gebruikt worden door de menner. Inbreuk op deze regel houdt 20 strafpunten in.

917.5 Kledij in proeven A & C

917.5.1 De kledij van deelnemers en grooms moet aangepast zijn aan de stijl van het rijtuig en tuig.

917.5.2 Vest of traditionele kledij, menschort, hoed en handschoenen zijn verplicht voor deelnemers.

917.5.3 Grooms moeten een vest of traditionele kledij, hoed en handschoenen dragen.

917.5.4 De Voorzitter van de Grond Jury mag beslissen dat:

- 917.5.4.1 Geen jas hoeft gedragen te worden bij extreem warm en vochtig weer;
- 917.5.4.2 De vest is niet vereist onder speciale omstandigheden;
- 917.5.4.3 Regen kledij mag gebruikt worden en menschort is niet verplicht bij extreem nat weer.

917.5.5 Strafpunten voor ongepaste kledij zijn gespecificeerd in Art: 937 & 957.

917.6 Kledij in proef B.

917.6.1 Minder formele kledij is aanvaardbaar in Proef B voor de deelnemer en groom(s): een korte broek is niet toegestaan, inbreuk zal 10 strafpunten per persoon inhouden.

917.6.2 Deelnemers en Groom(s) moeten een veiligheidshelm en een rugbeschermer (**back protector**) dragen in het E traject. Inbreuk zal eliminatie inhouden.

917.7 Hors Concours (Deelname buiten wedstrijd)

Geen enkele deelnemer mag: "Hors Concours" starten op een Internationale Wedstrijd.

Art. 918 RIJTUIGEN

918.1 Gewicht en afmetingen.

918.1.1 Voor proeven A en C moeten de rijtuigen:

CATEGORIE	WIELEN	GROOMS	MINIMUM BREEDTE
Vierspan paarden Vierspan pony's	4	2 achterop	158 cm 138 cm
Dubbelspan paarden Dubbelspan pony's	4	1 achterop	148 cm 138 cm
Tandem paard Tandem pony	2 of 4	1 achterop of naast	138 cm
Enkelspan paard Enkelspan pony	2 of 4	1 achterop of naast	138 cm

918.1.2 Voor proef B, de Marathon, moeten de rijtuigen:

CATEGORIE	WIELEN	MINIMUM GEWICHT	GROOMS	MINIMUM BREEDTE
Vierspan paarden Vierspan pony's	4	600 kg 300 kg	2 achterop	125 cm
Dubbelspan paard Dubbelspan pony's	4	350 kg 225 kg	2 achterop	125 cm
Tandem paard Tandem pony	2 of 4	150 kg 90 kg	1 achterop of naast	125 cm
Enkelspan paard Enkelspan pony	4	150 kg 90 kg	1 achterop	125 cm

918.1.3 In alle categorieën is een broek verplicht, indien het rijtuig geen remmen heeft.

Inbreuk hierop geeft 10 strafpunten.

918.1.4 Geen enkel deel van het rijtuig mag breder zijn als het buitenspoor met uitzondering van wioldoppen en het deel waarop de paddestoelen zijn bevestigd = (kalf).

918.1.5 De spoorbreedte van alle rijtuigen is gemeten op de bodem en op het breedste deel van de achterste wielen.

918.1.6 Hetzelfde rijtuig moet gebruikt worden voor proef A en C.

918.1.7 Kunstmatig verbreden van een rijtuig is niet toegestaan in proef C.

918.1.8 De voorzitter van de jury zal beslissen of alle rijtuigen of slechts enkele rijtuigen zullen gewogen worden na proef B.

918.1.9 Alle rijtuigen zullen gemeten worden voor de start van het E traject in proef B.

918.1.10 Deelnemers wier rijtuigen niet voldoen aan de vereiste gewichten en afmetingen zullen geëlimineerd worden van de betreffende proef.

918.1.11 Als het rijtuig in proef A & C omslaat zal de deelnemer geëlimineerd worden.

918.2 Uitrusting

Rijtuigen gebruikt in proeven A en C moeten uitgerust zijn met lampen die naar voor gericht zijn en achterlampen **of** reflectoren (strafpunten voor foutieve presentatie) Art: 937.1.6 & 957.

918.3 Banden

Lucht banden zijn niet toegelaten. Rijtuigen moeten uitgerust zijn met ijzer beslag of rubber beslag. De buitenzijde van het wiel moet glad zijn. Inbreuk = eliminatie.

Art. 919 TUIG

919.1 Algemeen

919.1.1 Het is niet nodig om hetzelfde tuig te gebruiken voor Proeven A en C, maar het moet wel veilig, schoon en in stijl zijn met het geheel.

919.1.2 Het paard moet correct ingespannen zijn, inclusief de leidsels.

919.1.3 Bitten hoeven niet identiek te zijn.

919.2 Bandages en beenbeschermers.

919.2.1 Bandages en been beschermers zijn niet toegestaan in Proef A. Inbreuk zal 10 strafpunten inhouden.

919.2.2 Als er strafpunten zijn gegeven voor 2.1, moeten de bandages of beenbeschermers verwijderd worden onmiddellijk na het verlaten van de piste en wordt het paard onderzocht door de dierenarts of een FEI Steward die zal rapporteren aan de voorzitter van de jury.

919.3 Koppelriemen.

Koppelriemen tussen gareel- of borsttuigen mogen gebruikt worden in alle proeven. De voorpaarden in een vierspan mogen op geen enkele andere manier aan elkaar vastgemaakt worden. (behalve door de leidsels).

919.4 Hulpleidsels.

Hulp leidsels zijn verboden tijdens het aangespannen rijden (inclusief alle soorten bijzetteugels)

919.5 Staart.

De staart van het paard mag niet vastgebonden of vastgemaakt zijn aan het tuig of het rijtuig, met uitzondering van een herkenbare staartbeschermer. Geen enkel andere hulpmiddel dat de vrije beweging van de staart kan belemmeren is toegelaten.

919.6 Hefboomwerkende hulpmiddelen.

Alle ringen, en/of andere hulpmiddelen die een grote hefboomwerking uitoefenen aan de leidsels of bit zijn ten alle tijde verboden op het wedstrijd terrein.

919.7 Bitten.

Hoofdstellen zonder bit (hackamores) zijn niet toegelaten als een paard is aangespannen.

919.8 Tongen

Tongriemen of tonglepels zijn niet toegelaten en de tong mag op geen enkele manier vastgebonden worden.

919.9 Verminderd zicht.

Er is geen hulpstuk of bijkomstig tuigdeel toegelaten tussen de achterste paard(en) en de voorste paard(en), zodanig dat het gezichtsveld van de achterste paard(en) vermindert.

919.10 Toepassing of gebruik van hulpmiddelen, materiaal of werktuig

Een bevestiging aan de dissel, strengen of lamoen, toepassing of gebruik van enige stoffen, hulpmiddelen of werktuigen, die irritatie of ongemak kunnen veroorzaken aan het paard zijn verboden op het wedstrijdterrein.

919.11 Strafpunten.

Overtreding van enige paragraaf in dit artikel gedurende proef A, B en C zal eliminatie van de deelnemer inhouden. Uitzondering zie Art: 919.2

Bij overtreding op eender welk moment op het wedstrijd terrein, met uitzondering van Art 919.2; zal in beide gevallen een mondelinge waarschuwing of gele kaart gegeven worden. Bij een tweede maal zal de deelnemer gediskwalificeerd worden.

Art. 920 HOEFLIJZERS

Alle traditionele soorten ijzers zijn toegelaten. (geen dubbele ijzers of verzwaarde ijzers,...)
Verloren, beschadigde of vervormde ijzers mogen vervangen worden tijdens proef B maar hiervoor zal geen extra tijd gegeven worden.

Art. 921 VERVANGINGEN

921.1 Vervangingen voor de wedstrijd.

921.1.1 In geval van een ongeluk of ziekte van paard of deelnemer voor de wedstrijd, mogen vervangingen gebeuren, onder de volgende voorwaarden, op voorwaarde dat het OC haar toestemming geeft voor de aanvang van de wedstrijd (zoals bepaald in Art: 903.1)

921.1.2 De deelnemer toont een brief van een officieel erkende arts/dierenarts om effectief aan te tonen dat de deelnemer/ paard niet fit is om deel te nemen, of de afgevaardigde van het dierenartscomité adviseert, en de jury bevestigt, dat het paard niet gezond is om deel te nemen.

921.1.3 Een paard of deelnemer, of een combinatie van paard en deelnemer mogen enkel vervangen worden door een paard of deelnemer in dezelfde categorie.
Voor uitzonderingen zie Art: 905.6.5 en 921.2.4.

921.2 Vervangingen tijdens een wedstrijd.

921.2.1 Vervanging van paard of deelnemer tijdens een wedstrijd is niet toegestaan, de straf = diskwalificatie.

921.2.2 Deelnemers in de categorie vierspan mogen elke proef beginnen met 4 van de 5 ingeschreven paarden.

921.2.3 Deelnemers in de categorie dubbelspan en tandem mogen elke proef beginnen met 2 van de 3 ingeschreven paarden.

921.2.4 Deelnemers in de categorie enkelspan mogen geen vervangingen uitvoeren, behalve wanneer de wedstrijd geldt voor nationale teams op kampioenschappen en CAIO's (zie Art: 905.6.5. 905.7.4.). Er mag slechts één vervanging per team gedaan worden ten laatste één uur voor de start van proef A.

Art. 922 BEKENDMAKING VAN DE STARTERS.

922.1 Opgave van deelnemende paarden

922.1.1 Chefs d'equipe moeten de inschrijvingen voor de teamcompetitie en de namen van de individueel deelnemers, op tijd doorgeven aan het OC in overeenstemming met het reglement. Zie Algemene Reglementering.

922.1.2 Chefs d'equipe (op CAI's- de deelnemers) moeten ten minste één uur voor de start van de wedstrijd de namen van de deelnemers en de paarden die in iedere proef zullen starten schriftelijk bekend maken, gekozen uit de ingeschrevenen en na de eerste keuring.

922.1.3 Op alle CAI Wedstrijden mogen bijkomende paarden worden meegebracht na goedkeuring door het OC, op voorwaarde dat ze geïdentificeerd worden door een gekleurd nummer dat moet vastgemaakt worden aan het tuig op alle momenten als het paard buiten zijn stal is. Het paard moet aan alle dierenarts reglementeringen voldoen. Het bijkomende paard moet op het eerste onderzoek aangeboden worden, waar de FEI steward, een hoef zal kleuren in een opvallende kleur en garanderen dat de verf zichtbaar blijft tijdens de hele wedstrijd.

Art. 923 STARTVOLGORDE

923.1 CAI Wedstrijden

923.1.1 De inschrijvingsnummers van alle deelnemers zullen in een bak geplaatst worden en de nummers van de startvolgorde in een andere bak. Een trekking zal plaats vinden om de startvolgorde te bepalen door het trekken van een inschrijvingsnummer en dan een startvolgorde nummer.

923.1.2 De startvolgorde kan getrokken worden via de computer onder toezicht van het OC.

923.2 CAIO wedstrijden & Kampioenschappen

923.2.1 Loting voor de startvolgorde van individuele deelnemers in de dressuur.

- a) Loting van de namen van de deelnemers.
- b) Plaats loting (door voorzitter van jury of buitenlands jury)
- c) Invoegen naam in startvolgorde, dit wordt dan herhaald voor alle individuele inschrijvingen.

923.2.2 Loting voor volgorde van de landenteams.

- a) Loting van het land.
- b) De Chef d'equipe trekt de plaats van het land
- c) Plaats van het land wordt opgegeven.
- d) De Chef d'equipe noemt het eerste teamlid.
- e) De Chef d'equipe trekt dan voor plaatsing A, B of C.
- f) Naam van de deelnemers is opgegeven in toegewezen plaats.

- g) Dit wordt dan herhaald voor de overige teamleden.
- h) Procedure wordt dan herhaald voor alle landen.

923.2.3 Landen zijn dan geplaatst in numerieke volgorde.

Voeg de deelnemers per team in op de startvolgorde dressuur.

- a) Deelnemer A van land 1 is ingeschreven op de eerste vrije plaats.
- b) Deelnemer A van land 2 is ingeschreven op de volgende vrije plaats
Herhalen voor alle overblijvende landen.
- a) Deelnemer B van land 1 is ingeschreven op de volgende vrije plaats
- b) Deelnemer B van land 2 is ingeschreven op de volgende vrije plaats.
Herhaal voor alle overblijvende landen.
Dan herhalen voor deelnemer C.
Startvolgorde voor de dressuur is nu in orde.

923.2.4 Bepaling startvolgorde voor marathon.

De individuele deelnemers en de plaatsing voor elk officieel teamlid in de tweede helft van proef A zullen als eerste starten in proef B (verwijzen naar 923.2.3 boven) Als er een oneven aantal deelnemers zijn zullen de groepen verdeeld worden zodanig dat één deelnemer meer zal starten in de eerste groep in proef A.

Voorbeeld 1: Aangespannen Dressuur 1-2-3-4-5.> Marathon 4-5-1-2-3

Voorbeeld 2: Aangespannen Dressuur 1-2-3-4.> Marathon 3-4-1-2

Plaats van teamleden in startvolgorde van de marathon.

Chefs d'equipe van een team mogen de plaats van de deelnemers veranderen in hun team, zolang ze de volgorde volgen van de nationale teams.
teams met twee deelnemers mogen niet naar een lege plaats.
Startvolgorde voor marathon is nu compleet.

923.2.5 Startvolgorde voor proef C.

De startvolgorde zal als volgt zijn:

- a) Teruggetrokken deelnemers, gevolgd door,
- b) Geëlimineerde deelnemers, gevolgd door,
- c) De resterende deelnemers, beginnen met die dat het hoogste aantal strafpunten na proef A en B heeft gehaald, zo dat de deelnemer met het laagste aantal strafpunten als laatste zal starten zonder opgave of eliminatie.

923.2.6 In geval dat deelnemers gelijkwaardige punten hebben, zal de regel in Art: 925.3 gelden.

Art. 924 KEURING EN ONDERZOEK

Verwijzing: Dierenarts Reglementering.

924.1 Eerste Onderzoek.

- 924.1.1 Dit moet plaats vinden op alle wedstrijden bij aankomst van het deelnemende paard, en in ieder geval voor dat het de wedstrijdshallen zal binnengaan.
- 924.1.2 De bedoeling van dit eerste onderzoek is om de identiteit van het paard na te gaan door controle van het paspoort en enige andere relevante documenten, dit om een idee te krijgen van zijn algemene gezondheidstoestand.
- 924.1.3 Het eerste onderzoek moet uitgevoerd worden door een dierenarts afgevaardigde of een behandelende dierenarts van het gastland.
- 924.1.4 Bij enige twijfel betreffende identiteit of gezondheid moet dit gerapporteerd worden aan de dierenartsafgevaardigde (indien hij het eerste onderzoek niet zelf heeft uitgevoerd) of naar de dierenartscommissie zo snel mogelijk en in iedere geval niet later dan één uur voor de eerste inspectie.

924.2 Eerste inspectie.

- 924.2.1 Dit moet plaats vinden op alle wedstrijden voor de start van Proef A. Het moet gebeuren onder leiding van de Voorzitter van de Jury, samen met ten minste één lid van de Jury, de Dierenarts Afgevaardigde en/of de voorzitter van de Dierenarts commissie. Voor details; zie dierenarts reglementering en richtlijnen voor organisatoren en officials.
- 924.2.2 Om veiligheidsredenen, moeten paarden voorgebracht worden met een hoofdstel waaraan een lange teugel of lijn. Elke paard moet zijn identiteit nummer vertonen. (Art: 916.1)
- 924.2.3 Het dragen van bandages of dekens is niet toegestaan.
- 924.2.4 Geen enkel paard mag voorgebracht worden met door verf of inkt verborgen kenmerken.
- 924.2.5 Eén FEI Steward moet aanwezig zijn met een zweep. Het is de enige persoon die mag assisteren als het paard niet wil draven. Verzorgers mogen geen zweep dragen tijdens het voortbrengen van het paard. Het gebruik van een korte zweep voor het helpen beheersen van een hengst of moeilijke paarden mag toegelaten worden door de keuringscommissie (Zie dierenarts reglementering).
- 924.2.6 De keuringscommissie observeert het paard eerst op stand. Het moet daarna in stap, en daarna 30m in draf weg draven en dan terug in draf naar de keuringscommissie toe draven.
- 924.2.7 Een dierenarts mag een been en/of andere lichaamsdelen betasten, maar hij mag geen andere klinische testen uitvoeren (bv. buigproeven, of een paard beoordelen in stap of draf op een cirkel); (zie dierenarts reglementering).
- 924.2.8 In uitzonderlijke gevallen of bij twijfel, mag de keuringscommissie de opdracht geven om het paard op een officiële plaats te zetten (= "holding box") waar toezicht wordt gehouden voor een verder onderzoek op een geschikt moment tijdens de keuring.
- 924.2.9 In uitzonderlijke situaties, moet het paard, dat weer geïnspecteerd moet worden op de volgende dag en op de re-inspectie wordt goedgekeurd, getest worden op verboden middelen, voordat hij mag deelnemen in proef A. De deelnemer zal de kosten van de test moeten betalen zoals bepaald door het OC. Dit moet betaald worden aan het OC voor de start van proef A.

924.2.10 Alleen een lid van de jury heeft de bevoegdheid om een paard te diskwalificeren dat na overweging niet in staat blijkt te zijn om deel te nemen aan de wedstrijd (duidelijk kreupel, ernstig verwond of armzalige algemene toestand) Een dierenarts heeft geen bevoegdheid om een paard te diskwalificeren.

924.2.11 In alle situaties van verdere inspectie als gevolg van 2.8 of re-inspectie op de volgende dag als gevolg van 2.9, zal elk lid van de Jury en de Dierenarts afgevaardigde een stembiljet krijgen waar ze moeten aanduiden met een X als het ja dan nee in goede gezondheid verkeert om verder deel te nemen. Deze formulieren zullen aan de voorzitter van de jury gegeven worden die de eindbeslissing bij meerderheid van stemmen zal meedelen of het paard mag deelnemen. Indien er twee banen zijn voor inspectie zal de hele jury met de hoofdveearts van iedere baan samenkomen. Er is geen beroep mogelijk tegen deze beslissing.

924.3 Tweede inspectie

924.3.1 Deze is verplicht op alle wedstrijden tijdens de verplichte rust voorafgaand aan de start van het E traject in proef B. Een lid van de Jury en een dierenarts zijn verantwoordelijk voor deze inspectie. Het moet voorzichtig uitgevoerd worden maar ook snel zodat de deelnemer tijd heeft om zijn paard te verzorgen voor de start van het E traject.

924.3.2 De goede conditie van het paard moet bepaald worden door een klinisch onderzoek, welke volgende punten omvat: het meten van hartslag, ademhaling en temperatuur volgens de dierenarts reglementering. Deze resultaten van het onderzoek moeten genoteerd worden.

924.3.3 Het jurylid moet de deelnemer elimineren als zijn paard kreupel, verwond of niet meer in staat is de wedstrijd uit te rijden.

924.4 Tweede onderzoek.

Het tweede onderzoek vindt plaats op het einde van traject E van proef B op alle wedstrijden. Het moet uitgevoerd worden onder toezicht van een behandelende dierenarts in geval een directe behandeling noodzakelijk is. De dierenarts heeft geen recht om een paard te diskwalificeren. Hij moet zo snel mogelijk rapporteren aan de afgevaardigde dierenarts en de voorzitter van de jury nadat de laatste deelnemer proef B heeft volbracht.

924.5 Laatste onderzoek voor Proef C

924.5.1 Het laatste onderzoek moet plaats vinden voordat het paard(en) start in proef C. Het moet uitgevoerd worden door een keuringscommissie bestaande uit een jurylid samen met de dierenarts afgevaardigde, of de dierenartscommissie. Het laatste onderzoek is verplicht op alle wedstrijden. Als een paard dat deelneemt in proef C zich niet aanbiedt, zal hij geëlimineerd worden, en de deelnemer zal een gele kaart krijgen.

924.5.2 Paarden zullen aangespannen gekeurd worden. Bandages, strijklappen en beenbeschermers zijn toegestaan, maar moeten verwijderd worden als het gevraagd wordt door een lid van de dierenartscommissie.

924.5.3 Alleen de jury mag het paard diskwalificeren als hij denkt dat het paard niet in een goede conditie verkeert om verder deel te nemen in de wedstrijd.

924.6 Het elimineren van een paard uit een proef.

924.6.1 Elke lid van de jury heeft het recht en plicht om een paard te elimineren op elk moment, tijdens proef B, dat duidelijk kreupel is, geblesseerd of in een slechte conditie verkeerd, om verder te gaan. Er is geen beroep tegen deze beslissing mogelijk.

924.6.2 De technische afgevaardigde mag een deelnemer doen stoppen, als naar zijn mening, het paard in geen conditie verkeert om verder te gaan in de proef, de opgehouden tijd zal opgenomen worden, in afwachting op de bevestiging door een jurylid.

924.6.3 De deelnemer mag zich op elke moment terugtrekken. Art: 902.6.

924.7 Controle geneeskundige behandeling.

Deze moet uitgevoerd worden in overeenkomst met de algemene reglementen, en de veterinaire reglementering.

Art. 925 KLASSEMENT

925.1 Proeven

925.1.1 Op het einde van elke proef, zal de deelnemer geklasseerd worden volgens de strafpunten behaald in die proef.

925.1.2 De deelnemer met het minste aantal strafpunten in elke proef is de winnaar van die proef.

925.1.3 Punten zullen berekend worden tot op twee decimalen.

925.2 Wedstrijden

925.2.1 Het eindklassement voor individuele deelnemers wordt bepaald door de strafpunten, gegeven in elke proef, samen te tellen. De deelnemer met het laagste aantal strafpunten is de winnaar van die wedstrijd.

925.2.2 Deelnemers die geëlimineerd, gediskwalificeerd, opgegeven of niet deelgenomen hebben in één van de proeven kunnen niet meegerekend worden in de eindklassering. Ze zullen op de uitslag voorkomen als geëlimineerd (E), gediskwalificeerd (D), opgave (R) of terugtrekking (W).

925.3 Gelijke score

Als er een gelijke score is op het einde van de drie proeven, zal de deelnemer met de minste strafpunten in proef B de winnaar zijn. Als er nog een gelijke score is, zullen de punten in proef A bepalend zijn wie de winnaar is.

925.4 Teamklassement

Dit wordt bepaald door de strafpunten van de twee deelnemers met de laagste score in elke proef van elk nationaal team samen te tellen. Alleen de punten van die teamleden die de drie proeven uitgereden hebben kunnen meetellen voor de eindrangschikking.

925.5 Gecombineerde kampioenschappen.

925.5.1 Eén of twee enkelspannen, één of twee dubbelspannen en één of twee vierspannen zullen een team vormen.

925.5.2 Het teamklassement zal beslist worden door de punten op te tellen van de beste Team deelnemer in elke proef voor enkel-, dubbel- en vierspan. Alleen die punten van de teamleden die de drie proeven hebben uitgereden zonder eliminatie tellen mee voor het totaal per team.

925.5.3 In geval van gelijke score, Art: 925.3. Klassering van de beste teamleden van de enkelspannen, dubbel- en vierspannen in proef B zullen geklasseerd worden boven de rest. Als de score nog gelijk is, zullen de punten van proef A bepalend zijn wie de winnaar is van de wedstrijd.

925.6 Paardennamen

De namen van de paarden moeten op de einduitslag vermeld staan, inclusief de naam van het reserve paard, als het heeft deelgenomen in één van de proeven.

925.7 Protesten en beroep aantekenen

925.7.1 Protesten: Zie algemene reglementering.

925.7.2 Beroep aantekenen: Zie algemene reglementering.

925.8. Officiële uitslag.

De uitslag is officieel zodra het bevestigd en getekend is door de voorzitter van de jury. Zie Algemene Reglementering.

Art. 926 HULP VAN DERDEN

926.1 Definitie.

Elke tussenkomst van derden die niet op het rijtuig meereden, gevraagd of ongevraagd, met als doel de taak van de deelnemer te vergemakkelijken of zijn paard te helpen, wordt beschouwd als niet toegestane hulp van derden

926.2 Verboden hulp van derden

926.2.1 In proef A moeten de grooms op hun juiste plaats blijven zitten tussen het binnenkomen en verlaten van de piste, tenzij anders vermeld in de reglementen. In proef C moeten de grooms op hun juiste plaats blijven zitten tussen de start- en aankomstlijn tenzij anders vermeld binnen de reglementen. Ze mogen niet aan de leidsels, de zweep of de rem komen, ook niet spreken of de weg wijzen aan de deelnemer. De groom mag de leidsels nemen, zweep en rem wel gebruiken zonder strafpunten te verkrijgen zolang het rijtuig stilstaat. Uitzondering: Als de voorzitter van de jury de bel heeft gerinkeld en de deelnemer de bel niet gehoord heeft, mag de groom de deelnemer verwittigen dat de bel heeft gerinkeld.

Inbreuk hierop betekent eliminatie. Zie ook Art 956.1.8

926.2.2 In proef B, iemand bij een hindernis te hebben met de bedoeling om een deelnemer of paard te helpen op eender welke wijze.

926.2.3 Om iemand op het rijtuig te hebben tijdens proef B die het traject al gedaan heeft op een ander rijtuig.

926.2.4 Hinderniswaarnemers, terrein waarnemers, tijdopnemers of andere officials mogen geen aanwijzingen, advies of informatie aan de deelnemer geven, tijdens het traject in proef B, om hem te helpen. Uitzondering Art: 946.7.

926.2.5 Deelnemers en grooms mogen geen elektronische communicatietoestellen gebruiken gedurende het parcours in de proeven.

926.3 Toegestane hulp

De volgende voorbeelden worden gezien als toegestane “hulp van derden” .

926.3.1 Hulp tijdens de verplichte rust en in neutrale zones.

926.3.2 Hulp om ongelukken te vermijden.

926.3.3 Hulp om een omgekanteld rijtuig recht te zetten.

926.3.4 Hulp aan paarden na een ongeluk binnen de hinderniszone, op voorwaarde, dat de grooms zijn afgestapt.

926.3.5 Hulp door de groom waarbij het paard door een hindernis wordt geleid aan het hoofdstel terwijl hij nog aangespannen is aan het rijtuig in zowel proef B en C, zal 20 strafpunten inhouden voor de hulp, maar geen strafpunten voor het afstijgen van de groom(s).

926.4. Straf.

926.4.1 De omstandigheden van elk incident moeten overwogen worden door de jury na het aanhoren van de mening van een verantwoordelijke official die het incident heeft gezien.

926.4.2 Elke deelnemer die verboden “Hulp van derden” heeft gekregen zal geëlimineerd worden door de jury.

Art. 927 WREEDHEID.

927.1 Definitie

Het buitensporig aanzetten van uitgeputte paarden, overmatig zweepgebruik, een onaanvaardbaar strak, slecht passend, gebroken of beschadigd bit, slecht passend tuig dat leed en ellende kan veroorzaken aan het paard, schade aan een rijtuig die het paard zou kunnen kwetsen, of elke andere daad, die in de ogen van de jury duidelijk merkbaar en onmiskenbaar is, wordt beschouwd als wreedheid.

927.2 Rapporteren.

Stewards, of elke andere official, moeten zo snel mogelijk elk geval van wreedheid rapporteren aan de voorzitter van de jury.

927.3 Straf

Iedere handeling die duidelijk kan gedefinieerd worden als wreedheid, volgens de mening van de jury, zal gestraft worden door diskwalificatie.

Art. 928. REIS-, EN VERBLIJF KOSTEN.

928.1 Kosten en voorrechten

Kosten en voorrechten zijn omschreven in Algemene Reglementering.

928.2 Maaltijden, verblijf

Het OC is verantwoordelijk voor de reiskosten, maaltijden en verblijf van de jury, beroepscommissie, de dierenartscommissie, de technische afgevaardigde, de assistent technische afgevaardigde, de FEI steward en de parcoursbouwer.

928.3 Vervoer tijdens de Wedstrijd

Als het nodig is, moet het OC vervoer voorzien voor de voorzitter en leden van de jury, beroepscommissie, dierenartscommissie, technische afgevaardigde en de parcoursbouwer.

• HOOFDSTUK II.

PROEF A – DRESSUUR.

Art. 929 UITGANGSPUNT

929.1 Het Doel

Het doel van de aangespannen dressuur proef, proef A, is om de vrijheid, regelmaat van de gangen, harmonie, impuls, soepelheid, lichtheid, gemak van beweging en correcte buiging van het paard in beweging te jureren. Deelnemers zullen ook beoordeeld worden op stijl, nauwkeurigheid en algemene controle van zijn paard/en, en ook op zijn kledij, toestand van het tuig en rijtuig en de presentatie van het geheel.

Art. 930 DE RING

930.1 De Ring

930.1.1 De aangespannen dressuur ring moet 100m x 40m zijn en in overeenkomst met de bijlagen voor alle klassen op kampioenschappen en CAIO wedstrijden en voor alle Klassen van vierspan op CAI wedstrijden.

930.1.2 Op CAI wedstrijden mag een kleinere ring, van 80m x 40 en aangelegd in overeenkomst met de bijlagen gebruikt worden voor alle klassen van enkel en dubbelspannen, maar de bogen van de slangenvolte moeten verminderd worden van 5 naar 3.

930.1.3 De organisatie moet maatregelen nemen om de toeschouwers niet dichters als 5 m van de kant van de ring te laten staan.

Art. 931 DRESSUURPROEVEN

931.1 Erkende proeven

Informatie over erkende FEI dressuurproeven zijn te vinden op de FEI website. De voorprogramma's voor alle wedstrijden moeten heel duidelijk aantonen welke van deze proeven zullen gebruikt worden.

931.2 KÜR Proeven

931.2.1 Het OC mag een Kür aangespannen dressuurproef opstellen met of zonder muziek, zolang als het geen deel uitmaakt van een gecombineerde menwedstrijd. De manier van punten geven moet duidelijk uitgelegd zijn in het voorprogramma. De jury moet een reeks punten geven voor inhoud, anderen voor algemene indruk en een derde voor de interpretatie van de muziek.

931.2.2 De door de deelnemer gekozen proef mag de tijd voorzien door het OC niet overschrijden. De voorzitter van de jury moet één minuut voor het einde van de toegestane tijd de bel rinkelen. De bel zal weer worden gerinkeld op het einde van de toegestane tijd om kenbaar te maken aan de deelnemer dat hij moet zijn proef onmiddellijk moet beëindigen.

931.3 Demonstratie dressuurproef (=Voorrijder)

931.3.1 Op kampioenschappen en CAIO wedstrijden, mag een demonstratie dressuur proef gereden worden ten laatste 30 minuten voor de start van proef A.

931.3.2 De technische afgevaardigde moet beslissen, samen met het OC, als de demonstratie proef een enkelspan, dubbelspan of vierspan zal zijn indien de wedstrijd uit meerdere klassen bestaat.

931.3.3 Deze vereiste is facultatief op een CAI en CAI-B wedstrijd.

Art. 932 VOORWAARDEN

932.1 Binnenkomst

932.1.1 Een deelnemer die de ring binnen komt voor de bel of die niet binnen komt binnen de **90** seconden na het belsignaal kan geëlimineerd worden door de Voorzitter van de Jury.

932.1.2 Als een deelnemer op kampioenschappen het maximum puntentotaal overschrijdt in proef A, de dressuur, zal hij niet verder mogen deelnemen in proef B en C. Zie Art: 905.3.2.

932.2 Uit het hoofd

De aangespannen dressuur proef moet uit het hoofd gereden worden.

932.3 Kreupelheid

932.3.1 Als de voorzitter van de jury een geval van duidelijke kreupelheid ziet, moet hij het paard diskwalificeren en de deelnemer elimineren. Er is geen beroep mogelijk tegen deze beslissing.

932.3.2 In twijfel gevallen, nadat de deelnemer klaar is met zijn proef, mag de voorzitter van de jury het paard laten nakijken door de dierenartsafgevaardigde buiten de ring terwijl hij nog aangespannen is.

932.3.3 Op wedstrijden waar extra dressuur ringen worden gebruikt, zullen de jury's bij C dezelfde verantwoordelijkheid hebben zoals gerefereerd in 3.1 – 3.2.

932.4 Welzijn. Zie Art: 901.

932.5 Behandelende dierenarts

Op CAI's wordt een behandelende dierenarts aangesteld door het OC om ter beschikking te zijn van de jury, in afspraak met de voorzitter van de jury. Op kampioenschappen en CAIO's moeten ze altijd beide ter beschikking zijn.

Art. 933 JUREREN

933.1 Plaatsing van de Jury's

Wanneer er 5 jury's jureren in proef 8a, zal de Voorzitter bij C zitten. 1 jury op elke zijde van C, 5 m naar binnen t.o.v. de lange zijde van de ring en de resterende jury's zullen zitten bij B & E. Wanneer er 3 jury's jureren, moet de voorzitter bij C zitten, de resterende jury's bij B & E. Voor alle andere proeven mogen de jury's zitten bij C-R-S-V-P als er 5 jury's zijn en C-B-E als er 3 jury's zijn.

933.2 Toekenning van de punten

De Jury's zullen individueel hun punten geven en er zal geen overleg zijn tussen de jury's zodra de deelnemer zijn proef begonnen is.

933.3 Gespannen

Dubbelspannen, tandems en vierspannen zullen gejureerd worden als een geheel en niet als individuele paarden.

933.4 Gang

De definitie van gangen van Art: 934 wordt toegepast op alle types en rassen.

933.5 Start en aankomst

De proef begint zodra de deelnemer de ring binnenkomt bij A, tenzij anders vermeld, en eindigt na de laatste groet. Proeven worden niet getimed. De deelnemer zal de ring verlaten in draf.

Art. 934 GANGEN

934.1 Halt houden

Het paard moet vierkant en rechtgericht stilstaan met zijn gewicht gelijk verdeeld over de vier benen. Het paard moet aandachtig en stil zijn, klaar voor vertrek op de minste aanwijzing door de deelnemer.

934.2 Stap

Een regelmatige, ongedwongen stap van matige uitgestrektheid. Het paard dient, met behoud van een licht contact, energiek, maar kalm voorwaarts te gaan met gelijke en vastberaden stappen met de achtervoeten voor de afdruk van de voorste voeten.

934.3 Arbeidsdraf

Een voorwaartse, actieve draf, met het paard aan het bit, zichzelf dragend in evenwicht en regelmaat met gelijke, elastische passen en een actief spronggewricht. De achterste voeten raken de grond ten minste in het spoor van de voorste voeten.

934.4 Verzamelde draf

Het paard blijft aan het bit en beweegt met energie voorwaarts met een goed gebruik van de achterhand, grotere buiging in de spronggewrichten en kogelgewrichten. Een verlichting van de schouders dus meer bewegelijke en verheven gang. De hals zal meer verticaal en gebogen zijn, met de nek op de hoogste punt, de neus moet niet achter de loodlijn liggen, en de hals zal meer verkort zijn.

934.5 Uitgestrekte draf

Het paard verlengt zijn gang om zoveel mogelijk bodem te bedekken door meer impuls vanuit de achterhand. De deelnemer staat het paard toe, met behoud van contact aan het bit, zonder op het bit te steunen, om zijn hals te verlengen, met zijn neus een klein beetje voor de loodlijn. De achterste voeten moeten de grond duidelijk raken voor de voorvoeten. Het paard moet in evenwicht blijven, het zelfde ritme behouden met regelmatige passen. Sneller gaan wordt niet gevraagd, en is een zware fout.

934.6 Arbeidsgalop

Een drie takt, voorwaartse, actieve gang met regelmatige sprongen. Het paard, goed in evenwicht, blijft aan het bit zonder op het bit te hangen, voorwaarts actief met een actief spronggewricht.

Bij de rechter galop, bijvoorbeeld zal de volgorde van passen als volgt zijn: linker achterbeen, linker diagonaal (gelijktijdig linker voorbeen en rechter achterbeen, rechter voorbeen, gevolgd door een moment van onderbreking met alle vier de voeten van de grond voor dat de volgende sprong begint.

De kwaliteit van de galop wordt gejureerd door de algemene indruk, de regelmaat en lichtheid van de drie takt. Het paard moet aan het bit zijn en goed gebruik van de achterhand met een actief spronggewricht, krachtig om zijn tempo en natuurlijk evenwicht te behouden gedurende de figuur en de overgang. Het paard moet rechtgericht blijven op rechte lijnen en gebogen in de wendingen.

934.7 Achterwaarts

Het paard moet achterwaarts gaan in een rechte lijn, door zijn benen diagonaal op te tillen en weer neer te zetten. Het paard moet aan het bit blijven, recht en voldoende contact.

Overgangen naar de volgende figuur moeten vloeiend en soepel gebeuren.

934.8 Schouderbinnenwaarts

Schouderbinnenwaarts voor het aangespannen paard wordt uitgevoerd in verzamelde draf. De voorpaarden zijn geplaatst zodat de staart van het buitenste voorpaard voor het hoofd van de dissel staat. De schouders van de voorpaarden zijn naar binnen geplaatst met een constante hoek van 30° en een geringe maar consequente buiging in de hals. Het binnen achterbeen stapt naar voor in de lijn met het buiten voorbeen zodat de paarden op drie hoefslagen lopen. Impuls, ritme en voorwaarts gerichtheid moeten behouden worden gedurende de hele oefening.

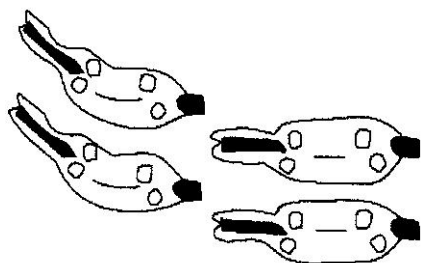

934.9 Overgangen

Veranderingen van gangen moeten altijd vlot en soepel gebeuren. Altijd aan het bit en in evenwicht. Een overgang moet gemaakt worden als de neus van het paard bij de letter aankomt, tenzij anders vermeld.

934.10 Overgangen en beweging

Overgangen en veranderingen van beweging worden uitgevoerd als de neus van de voorpaarden de aangegeven plaats in de proef bereiken.

934.11 Terminologie.

Het volgende dient in acht genomen te worden tijdens het jureren van de dressuur.

934.11.1 Gehoorzaamheid en lichtheid – gewillig op hulpen zonder verzet met de juiste buiging.

934.11.2 Regelmaat - gelijkheid in takt waarmee het paard zijn voeten op de grond zet.

934.11.3 Contact – De verbinding/spanning op de leidsels tussen de hand van de deelnemer en het paard. Dit moet licht en meegaand zijn en steeds aanwezig.

934.11.4 Impuls – de drang van het paard om actief voorwaarts te gaan, en snel en gelijk reagerend op tempowisselingen. Het paard moet in evenwicht blijven in het zelfde tempo met gelijke passen.

934.11.5 Rechtgerichtheid –hoofd, nek en lichaam in een rechte lijn met het gewicht gelijk verdeeld over de vier benen.

934.11.6 Verzameling – rond en met inzet met een actief spronggewricht, opgeheven nek om de schouders voldoende vrijheid te geven. De energie van het paard blijft behouden zodat een tragere gang dan de arbeidsdraf ontstaat.

934.11.7 Nauwkeurigheid – Nauwkeurigheid van wendingen, cirkels, slangenvoltes, volgen van de hoefslag en gebroken lijn.

Art. 935 ALGEMENEN INDRUK

935.1 Uitgangspunt

Er zijn vijf punten op het einde van het score blad van de jury voor punten over algemene indruk.

935.2 Gangen

Regelmaat en vrijheid (in vierspan, dubbelspan of tandem, behoud van de gangen bij alle paarden). De kwaliteit van de gangen in elke figuur is gepunt bij de toegepaste figuur. Het cijfer voor de algemene indruk moet de gangen en overgangen weergeven tijdens de gehele proef.

935.3 Impuls

Voorwaarts beweging, vanuit de achterhand (in vierspan, dubbelspan of tandem, moeten alle paarden werken). De mate van impuls mag variëren tussen figuren en gangen, maar de punten voor impuls moeten de prestaties van het paard door de hele proef weergeven.

935.4 Gehoorzaamheid en lichtheid

Reageren op hulpen, gewillig en zonder verzet. Correcte buiging. Soepelheid, aanvaarden van het bit.

935.5 Menner

Gebruik van hulpen, hanteren van leidsels en zweep, houding op de bok, nauwkeurigheid van de figuren. De punten moeten overeenkomen met het niveau van nauwkeurigheid en kwaliteit van de overgangen.

935.6 Presentatie

935.6.1 Voorkomen van deelnemer en groom(s), netheid, geschiktheid, uniformiteit en conditie van paarden, rijtuig en tuig.

935.6.3 Als de deelnemer, groom(s), rijtuig of tuig niet overeen stemmen met de reglementen, of uitrusting of kledij ontbreekt, dan zal de voorzitter van de jury 5 strafpunten toekennen per

Art. 936 PUNTENTOEKENNING

936.1 Punten

Punten op 10 zullen gegeven worden voor elke genummerde figuur en voor elk onderdeel van de algemene indruk op basis de volgende schaal.

10:Uitmuntend	4: Onvoldoende
9: Zeer goed	3: Vrij slecht
8: Goed	2: Slecht
7: Vrij goed	1: Zeer slecht
6: Bevredigend	0: Niet uitgevoerd
5: Voldoende	

936.2 Foutieve uitvoering

Als een deelnemer probeert een figuur uit te voeren, of probeert de opgelegde gang aan te houden, en daar niet in slaagt, maar niet van de hoefslag afwijkt, mag de voorzitter van de jury het als een “fout parcours” (zie alinea 3 onder) aanzien, of hij laat de jury’s de figuur punten met een aangepaste quotering. Als de deelnemer niet eens probeert een figuur te rijden dan mag het als fout gezien worden of “fout parcours” naar de mening van de voorzitter van de jury.

936.3 Foutief parcours

936.3.1 Een foutief parcours is wanneer een deelnemer afwijkt van het opgelegde traject of als de figuur is uitgevoerd in een verkeerde gang of niet werd uitgevoerd.

936.3.2 In geval dat een deelnemer een parcoursfout maakt, zal de voorzitter van de jury de bel rinkelen en de deelnemer laten stoppen. De deelnemer moet dan de proef weer beginnen vanaf het begin van de figuur waar de fout was gemaakt. Als de deelnemer twijfelt, mag hij de voorzitter van de jury om uitleg vragen, zonder strafpunten op te lopen.

936.4 Losgeraakt of gebroken tuig

Als de leidsels, dissel riemen, -kettingen of strengen los raken of breken, of indien het paard een been over de dissel, streng of lamoen krijgt, moet de voorzitter van de jury de bel rinkelen en een groom moet afstijgen en het weer herstellen. De deelnemer zal gestraft worden voor het afstijgen van zijn groom(s).

936.5 Ongehoorzaamheid

Enig verzet in de voorwaartse beweging, uitslaan of steigeren, wordt aanzien als een ongehoorzaamheid en zal gestraft worden door de jury bij C, als volgt: -

1 ^{ste} Incident	5 strafpunten
2 ^{de} Incident	10 strafpunten
3 ^{de} Incident	Eliminatie

Art. 937 SAMENVATTING VAN STRAFPUNTEN IN DRESSUUR

937.1 Deelnemers lopen het risico op de volgende strafpunten

937.1.1	Art 932.1	Te vroeg of te laat in de piste	Mogelijk eliminatie
937.1.2	Art 917.3.2	Ring binnenkomen zonder zweep	10 strafptn
937.1.3	Art 917.3.3	Zweep laten vallen of neerleggen	10 strafptn
937.1.4.	Art 917.5	Onvolledige presentatie van de deelnemer	5 strafptn
937.1.5	Art 917.5	Onvolledige presentatie van de groom	5 strafptn
937.1.6	Art 918.2	Onvolledige presentatie van het rijtuig	5 strafptn
937.1.7	Art 936.3	Foutief parcours Eerste maal Tweede maal Derde maal	5 strafptn 10 strafptn Eliminatie
937.1.8		Deel van het span verlaat de ring tijdens de proef	Gestraft voor onnauwkeurigheid
937.1.9		De gehele aanspanning verlaat de ring	Eliminatie
937.1.10	Art 918.1.9	Rijtuig kantelt	Eliminatie
937.1.11	Art 926.2 & 903.3	Groom(s) afstijgen Eerste incident Tweede incident Derde incident	5 strafptn 10 strafptn Eliminatie
937.1.12	Art 903.3	Deelnemer stijgt af	20 strafptn
937.1.13	Art 902.8	Paard kreupel	Diskwalificatie van het paard en eliminatie van de deelnemer
937.1.14	Art 919.2.1	Gebruik van bandages of beenbeschermers (paard moet onderzocht worden na de proef)	10 strafptn
937.1.15	Art 926.2	Hulp van derden	Eliminatie
937.1.16	Art 936.5	Ongehoorzaamheid Eerste incident Tweede incident Derde incident	5 strafptn 10 strafptn Eliminatie
937.1.17	Art 918.1.3	Geen broek en rijtuig ongeremd	10 strafptn
937.1.18	Art 913.2	Inbreuk op advertentie reglementen	20 strafptn

Art. 938 RANGSCHIKKING

938.1 Eindscore

938.1.1 De individuele punten gegeven door elk jurylid voor elke figuur en voor de algemene indruk zullen opgeteld en gedeeld worden door het aantal jury leden om de gemiddelde score te bekomen.

938.1.2 Wanneer het totale aantal punten groter is dan 160, dan zal het resultaat vermenigvuldigd worden met een coëfficiënt om de invloed van de dressuurproef op de gehele wedstrijd hetzelfde te houden en het aangepaste resultaat te krijgen.

938.1.3 Strafpunten zullen alleen gegeven worden door de voorzitter van de jury bij C. De strafpunten zullen afgetrokken worden van het aangepaste resultaat (zie alinea 1.2 boven) en het definitieve totaal zal afgetrokken worden van 160 om de strafpunten van de proef te bekomen.

938.1.4 Punten zullen berekend worden tot op twee decimalen.

938.1.5 De deelnemer met het laagste aantal strafpunten is de winner van proef A.

• HOOFDSTUK III

PROEF B – MARATHON

Art. 939 ALGEMEEN

Het doel van proef B – Marathon – is om de fitheid, uithoudingsvermogen en training van het paard, en de bekwaamheid, gevoel voor tempo en de algemene paardenkennis van de deelnemer te testen.

Art. 940 DEELNEMERS

940.1 Deelname

940.1.1 Een deelnemer of groom mag slechts één keer deelnemen in sectie E op dezelfde wedstrijd.

940.1.2 Vervanging van een groom tussen de start en aankomst van sectie E is niet toegestaan en zal eliminatie inhouden.

940.2 Welzijn van het paard. Zie Art: 901.

Art. 941 HET TRAJECT

941.1 Maximum afstanden en snelheden

SECTIE	MAXIMUM AFSTAND	MINIMUM AFSTAND	GANGAARD	SNELHEID IN KM/UR PAARD	PONY
A	8000 m	5000 m	Vrij	15	14
D	1000 m	800 m	Stap	7	6
E	9000 m	6000 m	vrij	14	13

Deze snelheden mogen verminderd worden door de technische afgevaardigde en de voorzitter van de jury onder slechte weersomstandigheden of bodemtoestand.
(Zie bijlage 6 voor 5 sectie marathon).

941.1.1 Op alle wedstrijden bestaat proef B uit 3 secties. (uitzondering zie Art: 904.5.) De afstand moet zo dicht mogelijk bij de maximum afstand liggen voor kampioenschappen.

941.1.2 De totale afstand van alle secties mag de totale lengte van 18 km niet overschrijden.

941.1.3 De totale afstand in sectie E bedraagt ongeveer één kilometer per hindernis. De totale afstand van sectie E wordt gemeten inclusief de afstanden in de hindernissen.

941.1.4 De afstand tussen het einde van de eerste sectie en het begin van de volgende moet niet meegerekend worden in de totale lengte en tijd van het traject.

941.1.5 Alle kampioenschappen moeten acht hindernissen hebben. Alle andere wedstrijden tussen de zes en acht hindernissen.

941.2 Verplichte rust

- 941.2.1 Er moet een verplichte rust zijn van min.10 minuten op de aangeduide rust plaats voor de start van sectie E.
- 941.2.2 De plaats van de verplichte rust moet, indien mogelijk, wat schaduw geven. Er moet voldoende ruimte zijn voor drie deelnemers, en voldoende plaats voor bijkomende motorvoertuigen.
- 941.2.3 Er moet water voor de paarden zijn op de rust plaats.
- 941.2.4 Een hoefsmid moet beschikbaar zijn op de rust na sectie D.
- 941.2.5 In uitzonderlijke omstandigheden, mag de minimum tijd voor de verplichte rust verlengd worden na toestemming van de Jury.
- 941.2.6 Deelnemers mogen hun paarden enkel laten stilstaan of stappen in de rust zone.

941.3 Secties en richtingsaanduiding

- 941.3.1 Het begin en het eind van elke Sectie moet gemarkeerd zijn met een rode en witte vlag en een start en aankomst bord.
- 941.3.2 Er moet ongeveer 50 meter zijn tussen het einde van een sectie en het begin van de volgende sectie.
- 941.3.3 Het hele traject moet gemarkeerd worden met gele pijlen aan de rechter kant van het parcours en duidelijk zichtbaar voor de naderende deelnemer. Na elke belangrijke richtingsverandering moet een bevestigingspijl geplaatst worden.
- 941.3.4 In sectie A en E moet elke kilometer aangeduid zijn. In Sectie E worden de kilometers aangeduid inclusief de afstand binnen de hindernissen.
- 941.3.5 Het kilometer bord binnen in een hindernis moet op de paal met de rode uitgangsvlag van de hindernis geplaatst worden.

941.4 Verplichte doorgangen

- 941.4.1 Er moeten voldoende rode en witte vlaggen op het traject geplaatst worden opdat de deelnemers het parcours kunnen volgen zonder afwijking. Deelnemers moeten de rode vlag rechts houden en de witte links. Deze verplichte doorgangen moeten opeenvolgend genummerd zijn in elke sectie en duidelijk zichtbaar voor de deelnemers van op een redelijke afstand.
- 941.4.2 De plaats en aantal vlaggen moet gemarkeerd zijn op de routekaart om duidelijk de correcte route aan te geven die moet gemend worden tussen de verplichte doorgang voor en na elke hindernis. Er moet tevens een lijst zijn die de verplichte doorgangen en de hindernissen aangeeft voor de deelnemers en de officials.
- 941.4.3 Hinderniswaarnemers moeten het spoor optekenen van de deelnemers door de verplichte doorgangen; als er een verplichte doorgang gemist wordt of in de verkeerde volgorde genomen wordt, moet dit zo snel mogelijk gerapporteerd worden aan de jury.

941.5 Gangen

De aankomst van sectie E mag niet minder zijn dan **300 m** van de uitgang van de laatste hindernis. Als de afstand groter is dan 500m (mits goedkeuring van de Technische Afgevaardigde) moet een heel duidelijk teken geplaatst worden waarop "**500 m**" vermeld staat om de deelnemers aan te geven dat ze nog enkel mogen stappen of draven naar de aankomst zonder van het traject af te afwijken. Art: 945.3

941.6 Stapsectie D

Natuurlijke hindernissen zoals een hek, scherpe bochten, water en steile hellingen zijn in de stap sectie verboden.

Art. 942 HINDERNISSEN IN SECTIE E

942.1 Aantal hindernissen

942.1.1 Het maximum aantal hindernissen, natuurlijk of kunstmatig, is **acht**. Het minimum aantal is **zes**.

942.1.2 Voor kampioenschappen moeten er acht hindernissen zijn.

942.2 Hindernistekeningen

Nauwkeurige schetsen van elke hindernis, met duidelijke aanwijzing van de verplichte poorten, afwerpbare elementen en in- en uitgangsvlaggen moeten beschikbaar zijn voor deelnemers, teamleiders en officials voor de eerste parcours verkenning. Art: 943.2.4.

942.3 Ontwerp en constructie van hindernissen.

942.3.1 Het nummer van elke hindernis moet duidelijk zichtbaar zijn vlak voor de ingang.

942.3.2 De in- en uitgang van elke hindernis moet gemarkeerd worden met een rode en witte vlag (rood aan de rechter kant en wit aan de linker kant) niet minder dan 20m van de dichtsbijzijnde geletterde poort, tenzij de technische afgevaardigde een uitzondering toestaat.

942.3.3 De weg door de hindernis mag niet langer dan **250 m** zijn gemeten via de kortste te rijden route, doorgangen niet smaller dan **2.5 m**. Dat betekent, niet smaller dan 2.5 m op geen enkel punt, tussen de in- en uitgang. De afstand mag de 250 m overschrijden in uitzonderlijke gevallen, na toestemming door de technische afgevaardigde.

942.3.4 Hindernissen moeten ten minste **250 m** uit elkaar zijn

942.3.5 Hindernissen moeten duidelijk genummerd zijn in de volgorde dat de deelnemers ze moeten nemen.

942.3.6 Hindernissen mogen geen elementen bevatten, die schade of letsel kunnen veroorzaken aan het paard.

942.3.7 Kunstmatige hindernissen moeten stevig zijn, zodat ze tijdens de wedstrijd niet kunnen verplaatst of gebroken worden.

942.3.8 Als de parcoursbouwer een element toevoegt dat volgens de voorzitter van de jury of technische afgevaardigde het paard kan laten schrikken, moet een alternatieve route voorzien zijn in de hindernis.

942.3.9 Gebouwde waterhindernissen mogen niet dieper als **30 cm** zijn. Waar natuurlijk water is gebruikt mag de technische afgevaardigde een maximum diepte van **50 cm** toestaan. De bodem van elke waterhindernis moet stabiel zijn. Waar de diepte van het water meer als 50cm is moet een stevige omheining geplaatst worden, om te vermijden dat de paarden in het diepe water zouden geraken.

942.3.10 Publieksafzetting door hekken mogen niet dichters als **20 m** van het dichtsbij gelegen element in de hindernis staan, tenzij de technische afgevaardigde een uitzondering toestaat.

942.4 Verplichte poorten

942.4.1 Hindernissen mogen max. zes verplichte poorten omvatten aangegeven met rode en witte letters, die moeten gemarkeerd worden met A B, C enzovoort, duidend op de volgorde waarin ze moeten genomen worden.

942.4.2 De hoogte van elke doorgang mag niet lager zijn als **1.30 m**.

942.4.3 Geen enkele verplichte poort mag smaller zijn als **2.50 m**.

942.5 Afwerpbaar elementen

942.5.1 De parcoursbouwer is vrij in het kiezen van het type afwerpbaar element, op voorwaarde dat het niet hindert, letsels zou kunnen veroorzaken aan het paard of het rijtuig zou beschadigen.

942.5.2 Het aantal afwerpbaar elementen is de bevoegdheid van de parcoursbouwer, maar moet goedgekeurd worden door de technische afgevaardigde en de voorzitter van de jury.

942.5.3 Een deelnemer zal 2 strafpunten krijgen voor elke afgeworpen element.

942.5.4 Een afwerpbaar element is “actief” zolang het niet op de grond ligt.

942.5.5 Een deelnemer of groom die probeert te vermijden dat een afwerpbaar element valt, zal 10 strafpunten krijgen.

Art. 943 PARCOURSVERKENNING

943.1 Verkenning door de technische afgevaardigde

Ten minste **5** dagen voor Proef B, moet het hele parcours, inclusief de hindernissen, beschikbaar zijn voor inspectie en goedkeuring door de technische afgevaardigde.

943.2 Briefing voor deelnemers en officials.

943.2.1 De technische afgevaardigde moet een briefing geven voor de juryleden en de chef d'équipe (deelnemers op een CAI wedstrijd) voor de officiële opening van het parcours.

943.2.2 Hinderniswaarnemers en tijdopnemers moeten gebriefd worden door de technische afgevaardigde of zijn vertegenwoordiger voor het begin van proef B.

943.2.3 Kopie van de tekeningen van het volledige parcours moeten beschikbaar zijn bij de briefing voor diegene die ze nodig hebben. De tekeningen moeten elke sectie laten zien, de locatie van alle hindernissen en genummerde verplichte doorgangen, kilometer aanduidingen, en alle gebieden van het traject die gesloten zijn voor gemotoriseerde voertuigen.

943.2.4 Tekeningen van de hindernissen moeten beschikbaar zijn voor de chef d'équipe, deelnemers en officials tijdens de briefing.

943.2.5 Een lijst met de verplichte doorgangen en hindernissen moet beschikbaar zijn.

943.3 Verkenning van het parcours door de deelnemers

943.3.1 Ten minste **48 uur** voor de eerste deelnemer start in proef B, moet het hele parcours open zijn voor verkenning door de deelnemers, behalve onder uitzonderlijke omstandigheden, als organisatoren sectie A en D niet openen voor verkenning, met goedkeuring van de technische afgevaardigde.

943.3.2 De technische afgevaardigde mag beperkingen opleggen op de toegang van bepaalde delen van het parcours.

943.3.3 Het parcours is gesloten voor verkenning vanaf het moment dat de eerste deelnemer begint in sectie A. De hindernissen in sectie E mogen open blijven tot de eerste deelnemer start in sectie E.

943.3.4 Deelnemers die gebruik maken van gemotoriseerde voertuigen moeten op de wegen en paden blijven aangegeven door de technische afgevaardigde.

943.3.5 De hindernissen mogen alleen te voet verkend worden. Er zijn geen fietsen of gemotoriseerde voertuigen toegelaten in een hindernis. Inbreuk hierop zal een waarschuwing opleveren voor de eerste overtreding en een gele kaart voor de tweede. Menners met een handicap kunnen een vrijstelling krijgen van de organisator voor dit artikel en hun voertuig moet duidelijk geïdentificeerd zijn.

943.3.6 Deelnemers mogen noch te paard, noch met een span door de hindernissen rijden binnen de **30 dagen** voorafgaand aan de wedstrijd waaraan ze deelnemen.

Art. 944 TIJD

944.1 Tijdrooster

944.1.1 Een tijdrooster die het begin van sectie A aangeeft en een tijdrooster voor elke sectie, inclusief de verplichte rust, moet door het OC worden opgesteld voor de Jury en technische afgevaardigde. Het moet aangepast zijn in het geval van onverwachte omstandigheden en herverdeeld.

944.1.2 Een tijdrooster dat de start tijd aangeeft van elke deelnemer in sectie A moet aan de deelnemers en de tijdnemer bij de start van sectie A gegeven worden. Een startvolgorde moet voorzien zijn voor alle andere tijdwaarnemers, grondwaarnemers en hinderniswaarnemers.

944.2 Tijden in de secties

944.2.1 De toegestane tijd voor elke sectie wordt berekend volgens de gemiddelde snelheid geselecteerd voor iedere sectie in overeenkomst met Art: 941.1.

944.2.2 De minimum tijd in sectie A is **twee** minuten minder als de toegestane tijd.

944.2.3 Er is geen minimum tijd in sectie D.

944.2.4 De minimum tijd in sectie E is **drie** minuten minder als de toegestane tijd.

944.2.5 De tijdslimiet in sectie A is de toegestane tijd plus **20%**. De tijdslimiet voor sectie D en E is **twee keer** de toegestane tijd.

944.2.6 Een deelnemer die de tijdslimiet overschrijdt in eender welke sectie zal geëlimineerd worden.

944.3 Tijdopname

944.3.1 Elektronische tijdopname is nodig voor de tijdopname van de deelnemers in elke sectie en in de hindernissen.

944.3.2 Tijd opnemers bij de start en aankomst van elke sectie moeten de start- en aankomst tijd van elke deelnemer opnemen en inschrijven op de "Marathontijdkaart" van elke deelnemer.

944.4 Start en aankomst.

944.4.1 Deelnemers moeten ten minste 10 minuten voor de gepubliceerde starttijd bij de start van sectie A zijn.

944.4.2 Als een deelnemer niet klaar is om te starten in sectie A op zijn geplande tijd, zal de tijdopnemer hem een nieuwe starttijd geven, en de echte starttijd noteren, die moet gerapporteerd worden aan de technische afgevaardigde en de voorzitter van de jury,

om zo snel mogelijk door te geven aan de rekenkamer. De deelnemer zal 0.2 strafpunten per seconde krijgen voor de overschreden tijd tussen zijn geplande start tijd en de tijd dat hij klaar was om te starten. Bij twijfel, zullen deelnemers niet gestraft worden als hun starttijd bij sectie A wegens organisatorische redenen verandert.

944.4.3 Deelnemers moeten elke sectie beginnen vanuit halt, met de voorpaarden achter de startlijn. De tijdopnemer zal de starttijd aftellen. Als een deelnemer begint voor dat de tijdopnemer hem toestemming geeft, zal hij terug geroepen worden, een nieuwe start tijd krijgen en de Marathontijdkaart zal aangepast worden, hij/zij zal 10 strafpunten krijgen (Art 949.3.44). Als de deelnemer niet stopt wanneer hij terug geroepen wordt, kan hij geëlimineerd worden. De voorzitter van de jury moet zo snel mogelijk op de hoogte gebracht worden. Strafpunten zoals Art: 944.4.2.

944.5 Tijdstrafpunten in de secties.

944.5.1 In alle secties, zullen deelnemers bestraft worden met 0.2 strafpunten per seconde voor het overschrijden van de toegestane tijd.

944.5.2 Deelnemers die sectie A of E afmaken in minder dan de minimum tijd zullen gestraft worden met 0.2 strafpunten voor elke seconde dat ze te vroeg zijn.

Art. 945 STRAFPUNTEN IN HET MARATHON TRAJECT

945.1 Zweepen

De zweep, indien gebruikt, mag alleen bediend worden door de deelnemer (menner). Inbreuk zal 20 strafpunten inhouden.

945.2 Vergissing in het parcours

945.2.1 Als een deelnemer in sectie A en D er niet in slaagt om door een **verplichte doorgang (VD)** in de gevraagde volgorde te rijden, mag hij teruggaan naar de plaats waar de fout is gemaakt en de VD nemen, op voorwaarde dat hij niet door de volgende VD is gereden. Een deelnemer die de VD'en niet in de aangegeven volgorde neemt zal geëlimineerd worden.

945.2.2 Als een deelnemer in sectie E niet door de VD gaat in de aangegeven volgorde en richting zal hij geëlimineerd worden. Hoe dan ook mag hij teruggaan naar een punt waar hij de fout heeft gemaakt zolang hij niet door de volgende hindernis is geweest, en de VD neemt en deze volgend op de aangegeven volgorde. Nadat hij een hindernis heeft gereden mag hij niet terug gaan om een vergeten VD voorafgaand aan de hindernis in de aangegeven volgorde te nemen, en zal hij geëlimineerd worden. Zie Art: 943.2.5.

945.3 Afwijking van het parcours

Deelnemers mogen niet van het parcours afwijken in de laatste **500 meter** of tussen de laatste hindernis en het einde van sectie E, als de afstand kleiner is dan 500 meter. Deelnemers die halt houden, een volte rijden, slalommen of het parcours verlaten op eender welke manier zullen 10 strafpunten oplopen voor elke inbreuk. Uitzondering. Zie Art: 945.7.3.

945.4 Onjuiste gang

Indien één of meer paarden van gang veranderen anders dan voorgeschreven is voor sectie D en tijdens de laatste 500m van sectie E en niet gecorrigeerd wordt binnen de 5 seconden zal de deelnemer 1 strafpunt oplopen voor elke inbreuk. Als de gangfout voort duurt, zal de deelnemer 1 strafpunt krijgen voor elke volgende periode van vijf seconden.

945.5 Opzettelijk veranderen van gang

Opzettelijk galopperen of draven van alle paarden in sectie D zal gestraft worden met eliminatie.

945.6 Afstijgen

945.6.1 In sectie A, D en buiten de hindernissen in sectie E, mogen grooms en deelnemers niet afstijgen tenzij het rijtuig stilstaat. Als het rijtuig niet stil staat, en één of beide grooms afstijgen zal dit 10 strafpunten inhouden, een deelnemer die afstijgt, zal 20 strafpunten inhouden.

945.6.2 De deelnemer en alle grooms moeten zich op het rijtuig bevinden als ze door de start en aankomst gaan en door de VD'en in elke sectie. Inbreuk hierop houdt 10 strafpunten in voor de grooms en 20 strafpunten voor deelnemer, bij elk voorval.

945.6.3 Bij slechte terreinomstandigheden, mogen de technische afgevaardigde en voorzitter van de jury toestemming geven aan de grooms van de categorie "pony's" om achter het rijtuig te lopen enkel op aangegeven delen van het parcours.

945.7 Halt houden

945.7.1 Deelnemers mogen stoppen om herstellingen aan het rijtuig of tuig uit te voeren of voor oponthoud buiten toedoen van de deelnemer, overal op het parcours behalve in de hindernissen, zonder strafpunten te krijgen met uitzondering van tijdverlies, uitzondering: zie art. 945.7.2 & 3 hieronder.

945.7.2 Deelnemers zullen 1 strafpunt oplopen voor elke begonnen 10 seconden dat ze op het parcours halt houden voor enige andere reden.

945.7.3 Een deelnemer mag stoppen om herstellingen uit te voeren zolang als hij stilstaat binnen de **30 meter** na het verlaten van de **laatste hindernis** voor herstelling van tuig of rijtuig zonder strafpunten te krijgen. Stilstaan om enige andere reden tussen de laatste hindernis of het 500 meter bord en de aankomst van sectie E zal met 10 strafpunten bestraft worden voor elke voorval.

945.8 Beschadigd rijtuig/tuig.

945.8.1 Een ontbrekende of losgekoppelde streng of disselriemen op het einde van sectie E zal 10 strafpunten opleveren voor elk voorval.

945.8.2 Een gebroken of losgekoppelde dissel of lamoen op het einde van sectie E zal eliminatie inhouden.

945.8.3 Rijtuigen moeten door de aankomst van sectie E getrokken worden door het aantal paarden voorzien in hun categorie en het correcte aantal wielen. Inbreuk hierop zal eliminatie inhouden. Gebroken, beschadigd of ontbrekend wielbeslag wordt aanvaard.

Art. 946 STRAFPUNTEN IN DE HINDERNIS.

946.1 Gangen in de hindernissen

De gangen zijn vrij in de hindernissen.

946.2 Parcours fout in een hindernis

946.2.1 Deelnemers die een hindernis binnen rijden zonder eerst door de ingang te gaan of niet door de uitgang gaan bij het verlaten van een hindernis zonder de fout te herstellen zijn geëlimineerd.

946.2.2 De verplichte poorten binnen in een hindernis zijn “vrij” nadat een deelnemer erdoor is geweest in de correcte richting en in de correcte volgorde. Deelnemers mogen deze daarna weer nemen in alle richtingen op elke moment (bijvoorbeeld, deelnemer moet eerst door A in de correcte richting alvorens door B te gaan. A is nu “vrij” en ze mogen er door rijden zo vaak als ze willen in alle richtingen, enz).

946.2.3 Deelnemers, die een verplichte poort in de verkeerde volgorde of richting hebben gereden voor dat deze “vrij” wordt en zonder de fout te herstellen door de uitgang rijden, zullen geëlimineerd worden.

946.2.4 Om een fout in het parcours te kunnen herstellen, moet de deelnemer teruggaan en door de VD rijden die hij gemist had voor dat hij verder gaat naar de volgende VD in de correcte volgorde. (bijvoorbeeld, een deelnemer rijdt door poort A en B en rijdt daarna door D, hij vergeet poort C). Om deze fout te herstellen, moet de deelnemer teruggaan en eerst door poort C rijden voor dat hij door gaat naar poort D enzovoort, alle poorten zijn geneutraliseerd tot dat hij deze poort bereikt. Elke herstelde fout wordt bestraft met 20 strafpunten.

946.2.5 Door de uitgang van een hindernis rijden en als de tijd gestopt is zonder alle verplichte poorten in de correcte volgorde te hebben genomen zal eliminatie inhouden.

946.2.6 Een deelnemer heeft de verplichte poort in een hindernis pas genomen als hij met de **volledige aanspanning** tussen de letteraanduidingen is gereden die de verplichte poort aanduiden.

946.3 Afstijgen (Zie Art: 903.3)

946.3.1 Elke keer dat een of beide grooms **beide voeten** op de grond zetten in een hindernis, zal de deelnemer 10 strafpunten oplopen.

946.3.2 Eens de grooms zijn afgestegen zijn ze niet verplicht om weer op het rijtuig te stappen en moeten ze de deelnemer niet volgen door de verplichte poorten van de hindernis.

946.3.3 Elke keer dat een deelnemer afstijgt in een hindernis zal hij 20 strafpunten oplopen. Hij moet op het rijtuig zitten als hij de hindernis verlaat.

946.3.4 Een deelnemer of groom mag één voet op enige deel van een hindernis zetten zonder strafpunten te krijgen, inbreuk op dit Artikel zal 10 strafpunten opleveren.

946.3.5 Deelnemers en grooms mogen een afwerpbaar element niet aanraken, zonder strafpunten te krijgen. Overtreding op dit Artikel zal 10 strafpunten opleveren.

946.3.6 Een groom mag de menner assisteren door het paard aan het hoofdstel via de leidsels door de hindernis te leiden. Zie Art: 926.3.5. De deelnemer zal 20 strafpunten oplopen.

946.4 Uitspannen

Opzettelijk één of meer paarden uitspannen en ze door om het even welk deel van de hindernis te leiden betekent eliminatie.

946.5 Kantelen van een rijtuig

Een rijtuig dat in een hindernis omkantelt wordt bestraft met 60 strafpunten wat ook alle andere strafpunten bevat.

946.6 Eliminatie in een hindernis

De beslissing of een deelnemer al dan niet geëlimineerd wordt in een hindernis hoort volledig toe aan de jury.

946.7 Welzijn van het paard

946.7.1 Het is de verantwoordelijkheid van de deelnemer om onmiddellijk te stoppen en een groom of grooms te laten afstijgen als een paard zijn been over de dissel, hoofdzweng of lamoen heeft of als een paard is gevallen en op de grond blijft liggen. Ook moet hij stoppen als hij door een jury of hinderniswaarnemer gevraagd wordt om bepaalde reparaties uit te voeren. Nalaten om te stoppen en een groom te laten afstijgen om de nodige herstellingen te doen voor het verlaten van de hindernis zal eliminatie inhouden. De tijd zal blijven doorlopen.

946.7.2 Het is de verantwoordelijkheid van de deelnemer om onmiddellijk te stoppen en een groom of grooms te laten afstijgen wanneer een paard zijn been over een streng heeft. Ook moet hij stoppen als dit door een jury lid of hinderniswaarnemer wordt gevraagd. Nalaten om te stoppen en een groom te laten afstijgen om de situatie te corrigeren voor dat hij de hindernis verlaat zal 20 strafpunten inhouden. De tijd zal blijven doorlopen.

946.8 Tijdwaarneming

946.8.1 De tijd zal opgenomen worden vanaf dat de **neus** van het voorpaard passeert tussen de ingang tot de neus van het voorpaard de uitgang passeert. Andere strafpunten binnen de hindernis blijven gelden tot dat de **volledige aanspanning** door de uitgang is gepasseerd.

946.8.2 Elektronische tijdsopname moet gebruikt worden om de tijd van de deelnemers door de hindernissen op te nemen indien mogelijk. Het is verplicht op kampioenschappen en CAIO's.

946.8.3 De tijdslimiet voor deelnemers in een hindernis bedraagt **vijf minuten**. Als een deelnemer de hindernis niet kan voltooien en niet door de uitgang rijdt binnen de tijdslimiet, moet de hinderniswaarnemer twee keer een fluitsignaal geven om door te geven aan de deelnemer dat hij zijn tijdslimiet heeft bereikt. De deelnemer moet dan de hindernis zo snel mogelijk verlaten, (met hulp indien nodig) en mag niet verder deelnemen aan de proef.

946.8.4 De opgenomen tijd voor een deelnemer om een hindernis te voltooien zal genoteerd worden tot één honderdste van een seconde, ofwel manueel ofwel elektronisch.

946.8.5 Er is geen afronding van tijd of omzetting in strafpunten voor individuele hindernissen.

946.9 Ophoudingen

946.9.1 Als een deelnemer bij een hindernis aankomt terwijl een andere deelnemer nog bezig is in de hindernis, of als de hindernis niet klaar is om gemend te worden, moet hij tegengehouden worden op een punt in het parcours ongeveer **50 m** van de ingang van de hindernis.

946.9.2 Eén van de assistenten hinderniswaarnemers moet de deelnemer tegenhouden op dat punt en zijn chronometer starten. Zodra de vorige deelnemer klaar is met de hindernis en de hinderniswaarnemer aangeeft dat hij mag beginnen, zal de assistent hinderniswaarnemer de deelnemer laten beginnen en zal hij de deelnemer zijn opgehouden tijd laten weten. Deze moet in **hele of halve minuten** aangegeven worden.

Art. 947 JURY'S

947.1 Plaatsing

947.1.1 Eén jurylid moet bij de verplichte rust aanwezig zijn na sectie D. De Jury moet handelen op het advies van de dierenarts om te beslissen of de paarden in goede conditie zijn om de proef te voltooien. De jury moet ook de afmeting van de rijtuigen controleren. Zie Art: 918.

947.1.2 Eén jurylid moet op het einde van sectie E zijn om de inspectie van de rijtuigen, tuig en marathon tijdkaarten te controleren en indien nodig om het gewicht van de rijtuigen te controleren. Een deelnemer die een rijtuig heeft dat onder het minimum gewicht is zal geëlimineerd worden.

947.1.3 De overige juryleden zullen door de voorzitter van de jury een plaats toebedeeld krijgen.

Art. 948 OFFICIALS

948.1 Waarnemers in het veld

948.1.1 Waarnemers in het veld moeten door de technische afgevaardigde over het parcours geplaatst worden van waaruit ze zicht kunnen hebben op de meest kritische VD'en en zo goed mogelijk sectie D kunnen observeren.

948.1.2 Waarnemers in het veld moeten een startlijst krijgen, samen met kopieën waarop instructies voor de waarnemers in het veld en een controleblad.

948.1.3 Waarnemers in het veld moeten een chronometer krijgen met gebruiksinstructies door de technische afgevaardigde of zijn vertegenwoordiger zo dat het mogelijk is om de tijd van gangfouten te kunnen opnemen.

948.1.4 Waarnemers in het veld moeten alle incidenten rapporteren, waarvoor een deelnemer strafpunten kan krijgen, en alle andere informatie, regelmatig aan de jury doorspelen tot het einde van hun taak.

948.1.5 Waarnemers in het veld mogen niet elimineren of deelnemers bestraffen. Het is de verantwoordelijkheid van de jury om straffen op te leggen.

948.1.6 Na de proef, moeten de waarnemers in het veld in de buurt van het secretariaat blijven tot dat de voorzitter van de jury hen van hun taken ontheft.

948.2 Tijdwaarnemers

948.2.1 Elke tijdwaarnemer zal een chronometer met een "tijd van de dag" en gebruiksinstructies krijgen van de technische afgevaardigde of de hoofd-tijdwaarnemer. De technische afgevaardigde of zijn assistent is verantwoordelijk voor de synchronisatie van de "tijd van de dag" op alle chronometers verdeeld onder de officials.

948.2.2 De tijdwaarnemers bij de start van sectie A, moeten de startlijst krijgen en moeten zien als de deelnemers een "marathontijdkaart" hebben gekregen (groene kaart)

948.2.3 Alle andere tijdwaarnemers bij de start en aankomst van elke andere sectie moeten over een complete deelnemerslijst bezitten en de start volgorde.

948.2.4 Tijdwaarnemers zijn vereist om de start- en aankomst tijd te noteren voor hun respectieve sectie en deze op de deelnemers “marathontijdkaart” en het “sectie tijd verslag” op te schrijven.

948.2.5 Paarden moeten starten vanuit stilstand met de neus van het leidende paard achter de startlijn.

948.2.6 De aankomst tijd zal genomen worden als de neus van het leidende paard de aankomstlijn overschrijdt.

948.2.7 Na de proef, moeten de waarnemers in de buurt van het secretariaat blijven tot dat ze door de voorzitter van de jury van hun taak worden ontheven.

948.3 Hinderniswaarnemers

948.3.1 Er moet een hinderniswaarnemer bij elke hindernis zijn. Elke waarnemer moet ten minste twee assistenten hebben. De hinderniswaarnemer moet een fluitje en twee chronometers krijgen en moet gebriefd zijn door de technische afgevaardigde of zijn assistent. Ze moeten de exacte tijd van elke deelnemer in de hindernis opnemen tot 1/100^{ste} van een seconde.

948.3.2 Hinderniswaarnemers moeten een startlijst krijgen waarop alle deelnemers staan met voldoende kopieën van de hindernisformulieren en tekeningen om elke deelnemer zijn tijd en route te kunnen noteren.

948.3.3 Hinderniswaarnemers moeten incidenten zo snel mogelijk rapporteren aan de jury, waarvoor een deelnemer misschien strafpunten zal krijgen.

948.3.4 Na de proef, moeten de hinderniswaarnemers in de buurt van het secretariaat blijven tot ze door de jury van hun taak worden ontheven.

Art. 949 HET KLASSEMENT

949.1 Omrekening van tijd naar strafpunten

949.1.1 De totale hindernistijd zal genoteerd worden tot 1/100ste seconde, en strafpunten zullen berekend worden tot op 2 decimalen. Iedere tijd boven de toegestane tijd in elke sectie, zal worden opgeteld en vermenigvuldigd met 0.2. Elke tijd onder de minimum tijd in sectie A en E zal worden samen geteld en vermenigvuldigd met 0.2. Tijden worden niet afgerond. De strafpunten voor onder de minimumtijd, plus de strafpunten voor boven de toegestane tijd en de totale tijd in de hindernis worden samengeteld om de einduitslag van elke deelnemer te bepalen.

949.1.2 Deelnemers die geëlimineerd zijn of uitgesloten worden; zie Art: 902.5 & 902.6.

949.1.3 De deelnemer met de minste strafpunten zal de winnaar zijn van de proef.

949.1.4 In geval van gelijkheid aan strafpunten, zal de deelnemer met de minste strafpunten in sectie E als eerste geplaatst worden. Als er nog gelijkheid is, zal de deelnemer met de minste strafpunten in sectie D de winnaar zijn.

949.2 PROEF B SAMENVATTING

	VERDELING CATEGORIE	MINIMUM GEWICHT	MAX. AFSTAND	MAX KM/H 3 SECTIE	MIN. SPOOR- BREEDTE (CM)
Paard	Vierspan Dubbelspan Tandem Enkelspan	600 kg 350 kg 150 kg 150 kg	18 km	15/7/14	125 cm
Pony	Vierspan Dubbelspan Tandem Enkelspan	300 kg 225 kg 90 kg 90 kg	18 km	14/6/13	125 cm

5 Sectie marathon zie Bijlage 6.

949.3 SAMENVATTING VAN STRAFPUNTEN IN PROEF B

	Artikel nr.	overtreding	sanctie
949.3.1	917.2.5	Persoon vastgebonden op het rijtuig	Eliminatie
949.3.2	902.5.1	Inbreuk tegen reglement	Eliminatie
949.3.3	918.1.2	Rijtuig <u>onder</u> gewicht op einde van E of <u>onvoldoende</u> breedte bij begin van E	Eliminatie
949.3.4	945.2 & 945.6	Verplicht aantal personen niet op het rijtuig bij een verplichte doorgang, of door de start- en aankomst lijn van elke sectie, per voorval.	10 strafptn
949.3.5	902.8.2 & 924.3	Paard niet in conditie voor verdere deelname op het einde van sectie D	Eliminatie
949.3.6	942.5.3	Losmaken van een afwerpbaar element	2 strafptn
949.3.7	942.5.5	Voorkomen dat een afwerpbaar element losgemaakt kan worden	10 strafptn
949.3.8	943.3.5	Gemotoriseerde voertuigen of fietsen in hindernissen Eerste incident Tweede incident	Waarschuwing Gele kaart
949.3.9	944.2.6	Overschrijding van de tijdslimiet in elke sectie	Eliminatie
949.3.10	945.8.1	Einde sectie E ontbrekende of losse disselriem of streng. Per voorval:	10 strafptn
949.3.11	944.5.1	Totale tijd boven de toegestane tijd in alle secties	0.2 strafpt/sec

949.3.12	944.5.2	Totale tijd onder de min. tijd in A en E	0.2 strafpt/sec
949.3.13	949.1.1	Totale tijd in de hindernissen	0.2 strafpt/sec
949.3.14	945.2.2	Niet nemen van verplichte doorgangen en hindernissen in de juiste volgorde	Eliminatie
949.3.15	945.3	Elke afwijking van het parcours na de laatste hindernis	10 strafptn
949.3.16	941.5 & 945.4	Verkeerde gangaard	1 strafpt/5 sec
949.3.17	944.4.2	Niet klaar om te starten bij A	0.2 strafpt/sec
949.3.18	945.5	Opzettelijk van gang veranderen in sectie D	Eliminatie
949.3.19	945.6.1	Afstappen zonder dat het rijtuig stil staat	10 strafptn
949.3.20	946.7	Niet stoppen voor been over dissel, voorzweng of lamoen. Niet stoppen voor been over streng	Eliminatie 20 strafptn
949.3.21	917.2.4	Groom hanteert leidsels terwijl rijtuig in beweging is	20 strafptn
949.3.22	945.8.3	Eindigen van sectie E met minder paarden als verplicht	Eliminatie
949.3.23	945.8.3	Eindigen van sectie E met ontbrekend wiel	Eliminatie
949.3.24	945.8.2	Eindigen van sectie E met gebroken of losgekoppelde dissel of lamoen	Eliminatie
949.3.25	946.2.1	Niet door de ingangsvlaggen van een hindernis gaan	Eliminatie
949.3.26	946.8.3	Niet door de uitgangsvlaggen van een hindernis binnen de 5 min.	Eliminatie
949.3.27	946.2.3	Door een poort in de verkeerde richting of volgorde	Eliminatie
949.3.28	946.2.4	Herstellen van een fout in een hindernis	20 strafptn
949.3.29	946.2.5	Door een uitgangspoort voor voltooiën van de hindernis	Eliminatie
949.3.30	946.3.1	Groom(s) stijgt af in een hindernis; per voorval	10 strafptn
949.3.31	946.3.3	Deelnemer stijgt af in hindernis	20 strafptn
949.3.32	946.5	Rijtuig kantelt in een hindernis	60 strafptn
949.3.33	946.4	Uitspannen en leiden door een hindernis	Eliminatie
949.3.34	946.8.3	Overschrijden tijdslimiet in een hindernis (5 min)	Eliminatie
949.3.35	926	Hulp van derden	Eliminatie
949.3.36	918.1.3	Geen broek met ongeremd rijtuig	10 strafptn
949.3.37	926.3.5	Groom leidt een paard door een hindernis	20 strafptn
949.3.38	917.2	Vervanging van groom	Eliminatie
949.3.39	917.6	Menner of groom dragen korte broek	10 strafptn
949.3.40	917.6.2	Menner en groom dragen geen veiligheidshelm en rugbeschermer in sectie E	Eliminatie
949.3.41	946.3.4	Twee voeten op een element van een hindernis	10 strafptn
949.3.42	913.3	Overtreding van de reglementen i.v.m. advertentie	20 strafptn
949.3.43	945.1	Overtreding van de reglementen i.v.m. zweepgebruik	20 strafptn
949.3.44	944.4.3	Start voor het startsignaal en terug komen indien terug geroepen	10 strafptn
949.3.45	944.4.4	Deelnemer stopt niet wanneer hij wordt terug geroepen	Eliminatie

• HOOFDSTUK IV

PROEF C: VAARDIGHEID

Art. 950 ALGEMEEN

De bedoeling van proef C is om de fitheid, gehoorzaamheid en soepelheid van het paard te testen na proef B, en de bekwaamheid en deskundigheid van de deelnemers.

950.1 Proeven

950.1.1 De foutenproef (Art: 954) of de proef in twee omlopen (Art 960) zal gebruikt worden in samengestelde menwedstrijden

950.1.2 De foutenproef (Art: 954) kan worden gehouden op de basis van strafpunten voor omgeworpen hindernissen en het overschrijden van de toegestane tijd. De score van deze ronde zal altijd gebruikt worden voor de uiteindelijke klassering op alle wedstrijden.

950.1.3 Kampioenschappen en CAIO wedstrijden mogen een barrage hebben (Art: 958) voor alle deelnemers met nul strafpunten, of gelijkheid van punten, om de winnaar van proef C te bepalen.

950.1.4 Proeven in twee ronden en een barrage. 25% van de deelnemers mogen terug deelnemen voor de tweede ronde om de winnaar van proef C te bepalen.

950.1.5 De tijd proef (Art: 959) wordt gereden op basis van de opgenomen tijd in seconden nodig om het parcours te voltooien, samen met de strafpunten omgezet in strafseconden (ref naar Art: 959). Tijd proeven zijn alleen gebruikt om de uitslag van proef C te beslissen.

950.1.6 De proef met een “**winning round**”. Een proef gereden over een ronde waarbij strafpunten en tijd zullen tellen voor de uiteindelijke uitslag in de samengestelde men wedstrijd, en een “winning round” om de plaatsing in proef C te bepalen.

950.1.6.1 De eerste ronde wordt gereden op basis van strafpunten en tijd. 25% van de deelnemers van de eerste ronde komen terug voor de “winning round”, in iedere geval, allen met nul strafpunten in de eerste ronde.

950.1.6.2 Deelnemers mogen al dan niet, (afhankelijk van de vereisten in het voorprogramma) hun strafpunten van de eerste ronde overdragen naar de “winning round”.

950.1.6.3 De “winning round” wordt gereden tegen de tijd.

950.1.6.4 De start volgorde in de “winning round” is de omgekeerde volgorde van strafpunten en tijd verkregen in de eerste ronde.

950.1.6.5 Deelnemers worden geplaatst volgens hun strafpunten en tijd behaald in de “winning round”, of volgens hun opgetelde strafpunten in de eerste en “winning round”, om de plaatsen in proef C te bepalen.

950.1.6.6 In geval van een gelijk aantal strafpunten, worden deelnemers geplaatst volgens hun tijd in de “winning round” en indien nodig hun tijd in de eerste ronde.

Art. 951 HET PARCOURS

951.1 Bouwen en meten van het parcours

- 951.1.1 De parcoursbouwer is verantwoordelijk, onder toezicht van de technische afgevaardigde, voor het ontwerp, het markeren en opmeten van het parcours en het bouwen van de hindernissen.
- 951.1.2 De ring mag niet kleiner zijn dan 70m x 120m of een gelijkaardige oppervlakte. Als dit niet mogelijk is moeten het aantal hindernissen evenredig verminderd worden, tenzij een uitzondering is toegestaan door de technische afgevaardigde.
- 951.1.3 De start en aankomst lijnen mogen niet meer dan 40m en niet minder dan 20m van de eerste en laatste hindernis verwijderd zijn.
- 951.1.4 Het aantal hindernissen mag niet meer zijn dan 20. Uitzonderingen zie Art: 960.3. De lengte van het parcours moet tussen 500m en 800m zijn.
- 951.1.5 Parkoersen moeten gebouwd worden zodat de deelnemers een kans krijgen om een vlotte gang te behouden over het grootste deel van het parcours. Sommige hindernissen, en combinaties van hindernissen, zullen onvermijdelijk de gang vertragen, maar zo een opbouw moet gelimiteerd worden tot een klein deel van het hele parcours (ref naar Bijlage 7 voor de afmeting van samengestelde hindernissen).

Art. 952 HINDERNISSEN

952.1 Kegels

- 952.1.1 De kegels die deel uitmaken van een hindernis moeten ten minste 30 cm hoog zijn en gemaakt van onbreekbaar plastic. Een bal met voldoende gewicht moet boven op de kegel (in de uitholling) geplaatst worden, zodanig dat het slechts valt als de kegel geraakt wordt.
- 952.1.2 Alle hindernissen met slechts twee kegels zijn enkelvoudige hindernissen.
- 952.1.3 Een hindernis omvat: kegels, rood en witte vlaggen, nummers en letters.
- 952.1.4 De positie van één van een kegelpaar moet op de grond gemarkeerd worden om het parcours onveranderd te houden gedurende de hele proef. Waar mogelijk zal een lijn getekend worden om zeker te zijn dat de andere kegel in de juiste hoek geplaatst wordt.
- 952.1.5 Hindernissen die achterwaarts gaan vereisen zijn niet toegestaan.

952.2 Samengestelde hindernissen

- 952.2.1 Samengestelde hindernissen dienen in bouw overeen te stemmen met de ontwerpen toegelicht in bijlage 8 – Open meervoudige hindernissen. Variaties of nieuwe ontwerpen moeten eerst goedgekeurd worden door de FEI mencommissie en vermeld worden in het voorprogramma.
- 952.2.2 Een samengestelde hindernis mag gebouwd worden met aanduidingen of horizontale leuningen op een hoogte van minimum 40 cm en maximum 60.
- 952.2.3 Elke groep kegels of elementen moeten afzonderlijk en duidelijk verbonden zijn met een van de secties van de samengestelde hindernis.
- 952.2.4 Een samengestelde hindernis, met uitzondering van een “Slangevolte”, “Zig zag”, een “Dubbele box” of een “Dubbel U” mag uit niet meer dan drie kegelparen of afwerpbare elementen bestaan.
- 952.2.5 Met uitzondering van slangevoltes, zig-zag, dubbel boxen en dubbel U’s, mag een samengestelde hindernis niet langer zijn dan 30m gemeten over de centerlijn door de hindernis.

- 952.2.6 Er mogen niet meer als 3 van de volgende samengestelde hindernissen in een parcours voorkomen. Slangevoltes, zig –zag, dubbele box, dubbel U en dubbel L.
- 952.2.7 In samengestelde hindernissen kunnen deelnemers slechts een maximum van 6 strafpunten oplopen in een Dubbel (A & B), 9 strafpunten in een Tripel (A, B & C) en 12 strafpunten in een slangevolte, zig –zag, dubbele box, of dubbele U (A, B, C & D), per poging plus bijkomende strafpunten voor heropbouwen evenals strafpunten voor een weigering.
- 952.2.8 Samengestelde hindernissen mogen niet gebruikt worden in een barrage (Ref naar Art: 958 – barrage en Art: 953 – Technische samenvatting).

952.3 Slangevoltes, zig-zag, dubbele boxen en dubbel U

- 952.3.1 Een slangenvolte bestaat uit 4 kegels op één rechte lijn afwisselend met 4 kegels aan wisselende zijden, voorzien van de letters A, B, C, D (ref naar Bijlage 8.1).
- 952.3.2 Een zig–zag bestaat uit 4 kegelparen, afwisselend links en rechts opgesteld ten opzichte van een rechte aslijn (ref naar de Bijlage 8.2). Alle kegels op de aslijn moeten op een rechte lijn, of aan de voorkant, midden of aan de achterzijde van de kegel op de aslijn geplaatst worden.
- 952.3.3 Een dubbele box en een dubbele U zijn voorgesteld in bijlage 8.

952.4 Water en bruggen

- 952.4.1 Waterhindernissen en een brug, moeten vermeld staan in het voorprogramma.
- 952.4.2 Waterhindernissen moeten te minste 3m breed zijn met een diepte tussen 20 en 40 cm en met schuin aflopende zijanten. Er moet een paar kegels bij de ingang (aangeduid met letter A) en uitgang (aangeduid met letter B) geplaatst worden waarbij de kegels ten minste 2.5m uit elkaar staan. Het aftikken van één bal of beide ballen bij A of B zal bestraft worden met 3 strafpunten voor elk paar kegels.
- 952.4.3 Houten bruggen, of bruggen van soortgelijke constructie goedgekeurd door de technische afgevaardigde, met waaiervormige vleugels bij de ingang, met de vloer van de brug op niet meer dan 20 cm boven het maaiveld, met een nuttige breedte van drie meter, en een maximum lengte van tien meter zijn toegestaan, afgezet met planken of latten is essentieel. De technische afgevaardigde mag een uitzondering toestaan als de brug uit een blijvende constructie is opgebouwd met stevige zijleuningen. Er moet een paar kegels staan bij de ingang (aangeduid met de letter A) en uitgang (aangeduid met de letter B) waarbij de kegels ten minste 2.5m uit elkaar staan. Zie Bijlage 9. Het aftikken van één bal of ballen bij A of B zal bestraft worden met 3 strafpunten voor elke paar kegels.

952.5 Markeringen

- 952.5.1 Elke hindernis is aangegeven met een paar kegels of markeringen, een rode aan de rechter zijde en een witte aan de linker zijde in de richting van het naderen van de hindernis. Ze zijn geplaatst op max.15 cm buiten de elementen, die de enkelvoudige en samengestelde hindernissen vormen.
- 952.5.2 Keerpunten, versiering, en belemmeringen mogen op het parcours geplaatst worden vóór de officiële verkenning van het parcours. Er wordt geen strafpunt gegeven als ze geraakt, verplaatst of omver gereden worden.
- 952.5.3 Alle hindernissen op het parcours moeten genummerd zijn in de volgorde dat ze moeten gereden worden. Het nummer van elke hindernis moet aangegeven worden op een bord geplaatst aan de ingang van elke enkelvoudige en samengestelde hindernis.

952.5.4 Elke verschillende sectie van een gesloten samengestelde hindernis (L's, U's en boxen) moeten duidelijk gemarkeerd worden, in verschillende kleuren zoals aangegeven in Bijlage 7. De gehele aanspanning moet door deze markeringen in de juiste alfabetische volgorde.

952.5.5 De rode en witte markeringen en de genummerde en geletterde borden mogen gecombineerd worden zo dat de nummers en letters op dezelfde palen voorkomen evenals de rode en witte markeringen, of op afzonderlijke borden of schijven. Indien mogelijk moeten de nummers van de hindernissen zo geplaatst worden dat de deelnemer ze kan zien bij het verlaten van de vorige hindernis.

952.6 Tekening van het parcours

Ten minste 2 uur voor de aanvang van proef C, moet een tekening van het parcours aan de deelnemers gegeven worden. Ten minste één uur voor de aanvang van de proef van elke categorie, moet er een plan uithangen bij het inrijterrein waar de lengte, snelheid in meters per minuut en de toegestane tijd per categorie aangeduid wordt.

952.7 Het verkennen van het parcours

952.7.1 Ten minste één uur voor de aanvang van de proef moet het parcours open zijn voor verkenning. Enkel deelnemers, chefs d'équipe en trainers zijn toegestaan om het parcours te voet te verkennen in verzorgde kledij. Deelnemers, chefs d'équipes en trainers mogen geen meetwielen gebruiken tijdens de verkenning van het parcours. Er zal op de wedstrijd door de voorzitter van de jury een waarschuwing gegeven worden voor de eerste overtreding en een gele kaart voor de volgende overtredingen.

952.7.2 Enkel de parcoursbouwer en zijn personeel mogen een verandering of werken uitvoeren aan een deel van het parcours. Als een deelnemer, of lid van zijn team, het parcours verandert, zal de deelnemer geëlimineerd worden.

Art. 953 PROEF C SAMENVATTING

CATEGORIE	SNELHEID IN M/MIN	BREEDTE KEGELS	SLANGEN VOLTE	ZIG- ZAG	L	U	ENKEL	MIN. SPOOR BREEDTE
Paarden								
Vierspan	230	190	12	12	4/4	4/5/5	15	158
Tandem	230	170	12	12	4/4	4/5/5	15	138
Dubbelspan	250	170	8	11	3/3	3/4/4	12	148
Enkelspan	250	160	8	11	3/3	3/4/4	12	138
Pony's								
Vierspan	230	170	10	10	3/3	3/4/4	12	138
Tandem	240	170	10	10	3/3	3/4/4	12	138
Dubbelspan	250	160	8	10	3/3	3/4/4	12	138
Enkelspan	250	160	8	10	3/3	2/3/3	12	138

Barrages en winning rounds.

Snelheid – mag verhoogd worden met een maximum van 10 m/minuten

Kegelbreedte – mag verbreed worden met 10 cm na goedkeuring door de jury en het OC.

Art. 954 DE FOUTEN PROEF

954.1 Start van de proef

- 954.1.1 Wanneer de technische afgevaardigde zeker is dat het parcours volledig klaar is moet hij dit melden aan de voorzitter van de jury, die dan bevoegd is om de proef te laten starten.
- 954.1.2 Eens dat de proef begonnen is, mag de jury de toegestane tijd verhogen na de derde voltooide ronde. Als de toegestane tijd verhoogd is, zullen de strafpunten voor tijdsoverschrijding van de deelnemers die het parcours hebben voltooid voor de aangepaste tijd werd aangegeven aangepast worden. De toegestane tijd mag niet verlaagd worden.

Art. 955 START VOLGORDE

Deelnemers die opgegeven hebben zullen als eerste starten in numerieke volgorde, gevolgd door de geëlimineerde deelnemers in numerieke volgorde. Ze zullen gevolgd worden door de deelnemers met de hoogste aantal strafpunten in proeven A en B. De deelnemer met het minste aantal strafpunten zal als laatste starten.

Art. 956 STRAFPUNTEN

956.1 Deelnemers

- 956.1.1 Deelnemers die de ring zijn binnen gekomen maar niet starten binnen de 60 seconden na het start signaal zullen gestraft worden met 5 strafpunten.
- 956.1.2 Als een deelnemer niet in de ring binnen komt als het parcours klaar is, zal de voorzitter van de jury de bel rinkelen om de start van die deelnemer kenbaar te maken. Als de deelnemer de ring nog niet is binnengekomen binnen de 60 seconden na de eerste bel, dan zal de bel weer gerinkeld worden en zal die deelnemer geëlimineerd worden.
- 956.1.3 Deelnemers, die starten en door een hindernis rijden voordat het startsignaal is gegeven zullen 10 strafpunten krijgen en moeten herbeginnen.
- 956.1.4 Deelnemers die een hindernis tonen aan hun paard of een poort van een hindernis nemen voor het begin van het parcours, zullen gestraft worden met 10 strafpunten
- 956.1.5 De start- en aankomstlijn zijn **geneutraliseerd**, vanaf het moment dat de deelnemer door de startlijn is gereden tot dat de deelnemer door de laatste hindernis is gereden.
- 956.1.6 Het afwerpen van één of beide ballen van een enkelvoudige hindernis en het afwerpen van een bal of een element in een samengestelde hindernis kost 3 strafpunten per incident.
- 956.1.7 Het afwerpen van een bal of ballen bij poort A of B van de brug of water hindernis kost 3 strafpunten per kegelpaar.
- 956.1.8 Grooms moeten tussen de start- en aankomstlijn op hun plaats blijven zitten. Ze mogen niet rechtstaan, noch het parcours aanduiden noch praten tenzij ze niet op het rijtuig zijn. Indien de groom zich hier niet aan houdt zal de deelnemer geëlimineerd worden.
- 956.1.9 Na de laatste hindernis moet de deelnemer de aankomstlijn overschrijden met de rode vlag aan de rechterzijde en de witte vlag aan de linkerzijde.
- 956.1.10 Deelnemers kunnen van het "Appeal Committee" (=beroepsjury) een boete tot CHF 500 krijgen als ze na het overschrijden van de aankomst lijn door een genummerde hindernis rijden.

956.1.11 Een deelnemer mag tussen de onderdelen van een open meervoudige hindernis rijden tijdens het menen tussen de hindernissen, zonder strafpunten te krijgen.

956.2 Vergissing in het parcours

956.2.1 Een deelnemer wordt beschouwd een poort van een hindernis te hebben genomen als de hele aanspanning tussen de aanduidingen is geweest.

956.2.2 Als een deelnemer poogt door een hindernis te rijden of opzettelijk over een deel van een hindernis in de verkeerde richting of volgorde rijdt, moet de voorzitter van de jury wachten tot de hele aanspanning door de verkeerde hindernis is gereden alvorens de bel te rinkelen. In beide gevallen is de deelnemer dan geëlimineerd.

956.2.3 Als een deelnemer een deel van een reeds genomen hindernis omver rijdt of verplaatst, zal hij 3 strafpunten krijgen.

956.2.4 Als een deel van een hindernis vooraleer die moet gemend worden valt of verplaatst wordt, zal de voorzitter van de jury de bel rinkelen en de tijd stoppen zodat de hindernis kan hersteld worden. De deelnemer zal 3 strafpunten krijgen en 10 seconden zal aan zijn tijd worden toegevoegd. De tijd zal weer lopen als de deelnemer ongeveer 10 meter van de opgebouwde hindernis is.

956.2.5 Als de jury belt tijdens dat de deelnemer in het parcours is, moet de deelnemer onmiddellijk stoppen. Als de deelnemer niet stopt, zal de voorzitter van de jury een tweede keer bellen. Als de deelnemer door rijdt zonder te stoppen dan is hij geëlimineerd. De groom mag de deelnemer waarschuwen dat de jury heeft gebeld.

956.2.6 Als de jury twijfelt of een hindernis correct werd genomen, mag de deelnemer het parcours beëindigen. De jury kan dan een beslissing nemen.

956.3 Herstellen van een hindernis

956.3.1 Als de deelnemer een deel van een hindernis omrijdt tijdens een weigering of ongehoorzaamheid, zal de bel gerinkeld worden en de tijd gestopt zodat de hindernis weer kan opgebouwd worden en zullen er 10 seconden aan de tijd van de deelnemer toegevoegd worden en strafpunten voor ongehoorzaamheid.

956.3.2 Wanneer de hindernis weer is opgebouwd zal opnieuw gebeld worden en moet de deelnemer de hele hindernis opnieuw nemen en zijn parcours verder afmaken. De tijd zal weer lopen als de deelnemer ongeveer 10 meter van de heropbouwde hindernis is.

956.3.3 Als een deelnemer een deel van een samengestelde hindernis laat vallen voor hij de hindernis volledig heeft genomen, of als hij in een samengestelde hindernis uitbreekt, dan wordt er gebeld en de tijd gestopt terwijl dat de hindernis weer wordt opgebouwd en zullen 10 seconden aan de totale tijd toegevoegd worden. Hij zal gestraft worden voor ongehoorzaamheid maar niet voor het element dat hij om reed tijdens de ongehoorzaamheid.

956.4 Gebroken tuig

Als, op ieder moment nadat hij gestart is, een deelnemer een losse disselboom, lamoen, leidseel, streng, disselriem of -kettingen, of als een paard een been over de dissel, streng, lamoen, of voorzweng heeft, moet de voorzitter van de jury de bel rinkelen en de tijd stoppen. De deelnemer moet een groom/s laten afstijgen om het probleem te herstellen en de deelnemer zal gestraft worden voor het afstijgen van een groom. Nadat de situatie is recht gezet en de groom/s zijn weer op het rijtuig zijn zal de voorzitter van de jury de bel rinkelen en de tijd opnieuw starten.

956.5 Afstijgen van deelnemers en grooms.

956.5.1 Telkens een deelnemer afstijgt, zal hij 20 strafpunten krijgen.

956.5.2 Deelnemers zullen strafpunten krijgen telkens een groom of beide grooms afstijgen. De eerste maal 5 strafpunten, 10 strafpunten voor de tweede maal. Bij het derde voorval is de deelnemer geëlimineerd.

956.5.3 De groom(s) moet op het rijtuig zitten bij het nemen van elke hindernis. Een groom mag afstijgen om het paard door een hindernis te leiden via de leidsels terwijl het paard nog ingespannen is. Zie Art: 926.3.5. Ook alle andere strafpunten opgelopen onder Art: 926.2.1. De groom moet weer opstappen voor de volgende hindernis.

956.6 Zweepen

Zie Art: 917.3.

956.7 Ongehoorzaamheid en verzet

956.7.1 Wanneer een deelnemer een hindernis probeert te nemen en zijn paard op het laatste moment angstig wegspringt zonder een deel van de hindernis te raken

956.7.2 Wanneer de paarden wegvluchten, of, naar het oordeel van de voorzitter van de jury, de deelnemer de controle over zijn span verloren heeft.

956.7.3 Ongehoorzaamheid zal voor de eerste maal 5 strafpunten, 10 strafpunten voor de tweede maal en eliminatie voor de derde maal inhouden. Strafpunten voor ongehoorzaamheid waar dan ook in het parcours verkregen worden opgeteld.

956.7.4 Deelnemers krijgen geen strafpunten als ze voor een hindernis stoppen, of in een samengestelde hindernis, zonder een element af te tikken en dan onmiddellijk verder door de hindernis menen.

956.7.5 Als paarden en rijtuig volledig stilstaan en als een paard achterwaarts stapt, wordt de deelnemer gestraft voor een ongehoorzaamheid.

956.7.6 Als er een ongehoorzaamheid is in een open meervoudige hindernis (slangenvolte, zig- zag), moet de volledige hindernis hernomen worden.

956.7.7 Het is geen ongehoorzaamheid om een volte te rijden, de verlengde lijn te passeren of om de eigen lijn te kruisen, met uitzondering in een open meervoudige hindernis.

956.7.8 Als een deelnemer bij een ongehoorzaamheid in een hindernis een deel van die hindernis omrijdt zal hij enkel strafpunten krijgen voor die ongehoorzaamheid + 10 seconden voor de heropbouw.

956.7.9 Een paard wordt geacht in verzet te zijn als, waar om het even waar, en om welke reden dan ook, weigert om voorwaarts te gaan (al dan niet achterwaarts gaande), zich omdraait, steigert,... Verzet zal gestraft worden als een ongehoorzaamheid.

956.8 Tijdwaarneming

956.8.1 De tijd van elke deelnemer zal opgenomen worden met een chronometer of elektronisch, van zodra de neus van het voorpaard over de startlijn, totdat de neus van het voorpaard over de aankomstlijn gaat.

956.8.2 Op kampioenschappen en CAIO's moet een elektronische tijdwaarneming gebeuren.

956.8.3 Tijd moet geregistreerd worden tot op één honderdste van een seconde.

956.8.4 De tijdslimiet is twee keer de toegestane tijd. Overschrijden van de tijdslimiet betekent eliminatie.

956.8.5 De toegestane tijd wordt berekend aan de hand van de volgende snelheden in meters per minuut.

CATEGORIE PAARDEN	EERSTE PARCOURS	CATEGORIE PONY'S	EERSTE PARCOURS
Vierspan	230	Vierspan	230
Dubbelspan	250	Dubbelspan	250
Tandem	230	Tandem	240
Enkelspan	250	Enkelspan	250

956.8.6 In een barrage mag de snelheid verhoogd worden met maximaal tien m/min.

956.8.7 Strafpunten voor het overschrijden van de toegestane tijd, de totale tijd van de deelnemer tot op 1/100 seconde, en alle tijd boven de toegestane tijd, vermenigvuldigd met 0.5. strafpunten zullen tot op twee decimale plaatsen na de komma opgeteld worden.

Art. 957 SAMENVATTING VAN STRAFPUNTEN IN PROEF C Op Tijd

Art	Strafpunten	Foutenproef	Tijdproef
	1.Start		
956.1.3	1.1 Starten en een hindernis nemen voor de bel	10 strafpunten en herstarten	10 seconden en herstarten
956.1	1.2 Niet starten binnen de 60 sec. na de bel	5 strafpunten	5 seconden
656.1.1, 956.1.9	2. Niet door start- en finishlijn	Eliminatie	Eliminatie
	3. Onvolledige presentatie		
918.2	3.1 Geen reflectoren of voor- of achterlicht	Max. 5 strafpt	Max.5 sec
918.1.3	3.2 Geen broek in ongeremd rijtuig	10 strafpt	10 sec
917.5	3.3 Deelnemer in piste zonder hoed, vest, handschoenen of menschoort	5 strafptn	5 sec
917.5	3.4 Groom in piste zonder vest, hoed of handschoenen	5 strafptn	5 sec
917.3	4. Rijden zonder zweep	10 strafpt	10 sec
917.3	4.1 Neerleggen of laten vallen van de zweep	10 strafpt	10 sec
956.1.6	5. Afwerpen van 1 of 2 ballen in een enkelvoudige hindernis	3 strafpt	3 sec
956.1.6	6. Afwerpen van een element in een samengestelde hindernis	3 strafpt	3 sec
956.2.3	7. Afwerpen van een deel van de hindernis die reeds genomen is	3 strafpt	3 sec
956.2.4	8. Als een deel van een hindernis die nog gereden dient omvergereden is vooraleer ze is genomen, zal de bel gaan om ze her op te bouwen	3 strafpt en 10 sec	3 sec en 10 sec
956.2.2	9. Hindernis in de verkeerde volgorde nemen	Eliminatie	Eliminatie

956.3.3	10. Heropbouw van een hindernis of deel van een samengestelde hindernis	3 strafptn 10 sec	3 sec en 10 sec
956.7.3	11. Ongehoorzaamheid		
	11.1 eerste incident	5 strafptn	5 sec
	11.2 tweede incident	10 strafptn	10 sec
	11.3 derde incident	Eliminatie	Eliminatie
956.5.1	12. Deelnemer afgestapt	20 strafptn	20 sec
956.5.2	13. Groom afgestapt		
	13.1 eerste incident	5 strafptn	5 sec
	13.2 tweede incident	10 strafptn	10 sec
	13.3 derde incident	Eliminatie	Eliminatie
	14. Ingrepen door de groom		
926.2.1	14.1 groom hanteert leidsels, de rem of de zweep voordat de deelnemer de finishlijn heeft gepasseerd	20 strafptn	20 sec
926.2.1	14.2 groom blijft niet op zijn plaats zitten (uitzondering: afstappen)	Eliminatie	Eliminatie
926.2.2	14.3 groom spreekt tegen de deelnemer op het rijtuig	Eliminatie	Eliminatie
926.1 en 956.1.8	14.4 groom duidt de weg aan	Eliminatie	Eliminatie
926	15. Niet toegestane hulp van derden	Eliminatie	Eliminatie
918.1.11	16. Rijtuig kantelt	Eliminatie	Eliminatie
956.8.7	17. Overschrijden van de toegestane tijd	0.5 strafptn per seconde	0.5 tijd strafptn per seconde
956.8.4	18. Overschrijden van de limiettijd	Eliminatie	Eliminatie
956.2.5	19. Niet stoppen na het tweede belsignaal	Eliminatie	Eliminatie
926.3.5	20. Groom leidt het paard door een hindernis	20 strafptn	20 sec
913.2	21. Overtreden van de advertentie reglementen	20 strafptn	20 sec
956.2.2	22. Opzettelijk over een deel van een hindernis rijden	Eliminatie	Eliminatie

Art. 958 BARRAGE

958.1 Klassement.

958.1.1 In geval van gelijkheid van punten voor de eerste plaats, kan een barrage op tijd plaatsvinden zoals voorzien in het voorprogramma, over hetzelfde parcours of een verkort parcours.

958.1.2 De breedte tussen de kegels mag verbreed worden met 10 cm ter beoordeling van de jury en het OC.

958.1.3 Indien geen barrage voorzien in het voorprogramma, worden de deelnemers met gelijk aantal strafpunten geklasseerd naar de tijd gereden in de eerste ronde. Bij gelijk aantal strafpunten en tijd, worden de betreffende deelnemers ex aequo geplaatst.

958.1.4 Indien het voorprogramma van een samengestelde menwedstrijd speciale prijzen voor proef C voorziet zonder dat er een barrage is voorzien, mag het klassement bepaald worden door de gereden tijd in de eerste ronde.

958.2 Meervoudige hindernis.

Meervoudige hindernissen zijn niet toegestaan in een barrage.

958.3 Startvolgorde

De start volgorde voor een barrage zal door een loting bepaald worden.

Art. 959 PROEF OP TIJD

959.1 Hindernissen

De reglementen die het aantal, type en vorm van hindernissen en lengte van het parcours bevatten moeten dezelfde zijn als voor een foutenproef.

959.2 Gangen

CATEGORIE PAARDEN	EERSTE PARCOURS	CATEGORIE PONY'S	EERSTE PARCOURS
Vierspan	230 m/min	Vierspan	230 m/min
Dubbelspan	250 m/min	Dubbelspan	250 m/min
Tandem	230 m/min	Tandem	240 m/min
Enkelspan	250 m/min	Enkelspan	250 m/min

959.3 Rangschikking:

959.3.1 De rangschikking zal bepaald worden door de strafseconden bij de opgenomen tijd op te tellen die de deelnemer nodig heeft om het parcours af te leggen.

959.3.2 In geval van gelijkheid voor de eerste plaats, mag de uitslag worden bepaald door het laagst aantal strafseconden, of door een barrage, volgens de bepalingen in het voorprogramma, over hetzelfde parcours of een verkort parcours. De breedte tussen kegels mag verbreed worden met 10 cm naar het oordeel van de jury.

Art. 960 PROEF IN TWEE FAZEN

960.1 Beschrijving

960.1.1 Deze proef omvat twee fazen gereden zonder onderbreking, elk met een gelijke of verschillende snelheid, de aankomstlijn voor het eerste deel is de startlijn voor het tweede deel.

960.1.2 Een proef in twee delen wordt gereden volgens onderstaande reglementen en mag gereden worden in proef C op alle wedstrijden.

960.2 Wedstrijd omstandigheden.

960.2.1 Het eerste deel wordt gereden volgens de reglementen van de fouten proef met een toegestane tijd en het tweede deel wordt gereden volgens de reglementen voor een tijdproef.

960.2.2 Het eerste deel van deze proef zal gereden worden met gebruik van de reglementen voor de foutenproef Art 952, 953, 954, 955, 956, 957, en het tweede deel zal worden gereden volgens de reglementen voor de tijdproef. Strafpunten voor beide delen zijn vermeld onder Art: 957.

960.3 Hindernissen.

960.3.1 Het eerste deel is een parcours met 14 tot 16 hindernissen. Het tweede deel telt 7 tot 9 hindernissen (een totaal van 23 hindernissen mag niet overschreden worden).

960.3.2 Meervoudige hindernissen mogen niet gebruikt worden in het tweede deel.

960.3.3 De breedte tussen de kegels mag verbreed worden met 10 cm in het tweede deel naar oordeel van de technische afgevaardigde.

960.4 Strafpunten.

960.4.1 Deelnemers die in het eerste deel strafpunten oplopen worden gestopt door de bel te rinkelen nadat ze de laatste hindernis hebben genomen of als de toegestane tijd is verlopen nadat ze door de aankomstlijn van het eerste deel zijn gereden. Ze moeten stoppen na de eerste aankomstlijn als de bel heeft gerinkeld.

960.4.2 Deelnemers die geen strafpunten hadden in het eerste deel en de toegestane tijd niet hebben overschreden, gaan verder met het parcours dat eindigt als ze over de tweede aankomstlijn zijn gereden.

960.4.3 Het tweede deel wordt gereden met tijdfouten. Tijdsoverschrijding wordt berekend door één strafpunt toe te kennen per begonnen seconde. Die worden samengeteld. Er zullen 3 seconden toegevoegd worden aan de tijd voor elke verplaatste hindernis of afgereden bal.

960.5 Rangschikking.

960.5.1 Deelnemers worden als volgt gerangschikt:

960.5.1.1 Volgens de tijd en tijdstrafpunten in het tweededeel, alle anderen volgens de strafpunten opgelopen in het eerste deel.

960.5.1.2 In geval van gelijkheid voor de eerste plaats, mag een barrage tegen de tijd gereden worden met zes hindernissen uit het eerste en/ of tweede deel in overeenkomst met de bepalingen in het voorprogramma.

960.5.1.3 Deelnemers die werden gestopt na het eerste deel kunnen slechts gerangschikt worden na de deelnemers die hebben deelgenomen aan beide delen.

ANNEX 1: CLASSIFICATION OF INTERNATIONAL JUDGES

1. Categories of Judges

Judges are divided in three categories:

1.1 International Candidate Judge.

1.2 International Judge.

1.3 Official International Judge.

2. Qualification Requirements for Judges

2.1 International Candidate Judge.

The qualification requirements to become an International Candidate Judge are as follows:

2.1.1 To have shown experience as a National Judge of highest national qualification by judging regularly over a period of at least five years, including acting during the current or preceding two years as President or Member of the Ground Jury at three CANs under FEI Rules or as a member of the Ground Jury at two CAI Bs.

2.1.2 To have attended and passed at least one FEI course for International Candidate Judges.

2.1.3 To understand and speak one of the Official two languages.

2.2 International Judge.

The qualification requirements to become an International Judge are as follows:

2.2.1 To have served as an International Candidate Judge for at least two years or two complete seasons.

2.2.2 To have acted as member of the Ground Jury at two CAIs during the current or preceding two years.

2.2.3 To have qualified at an FEI course for International Judges within the past four years.

2.2.4 To understand and speak one of the official two languages.

2.2.5 Not more than five years to have elapsed since first appointed as International Candidate Judge.

2.3 Official International Judge. The qualification requirements to become an Official International Judge are as follows:

2.3.1 To fulfil and continue to fulfil the qualification requirements for International Judges.

2.3.2 To have had considerable experience, proven by excellent performance as President of the Ground Jury at major FEI events.

3. Promotion of Judges

3.1 International Candidate Judge.

The FEI maintains a list of qualified International Candidate Judges who have been recommended by their NFs, and who have been accepted by the FEI Driving Committee.

3.2 International Judge.

The FEI maintains a list of qualified International Judges who have been appointed and recommended by the FEI Driving Committee following receipt of recommendation from the relevant NF.

3.3 Official International Judge.

The FEI maintains a list of qualified Official International Judges who have been selected by the Bureau from the list of International Judges after consultation with, and the recommendation of the FEI Driving Committee.

4. Limitations

4.1 A Judge must meet the qualifications for an International Judge, and be recommended

by the NF, and be appointed by the FEI Driving Committee within five years of becoming an International Candidate Judge. In addition, he must be able to understand English and must be able to speak one of the two FEI official languages. At the end of the five-year period, the International Candidate must be promoted or dropped from the list.

4.2 International Judges who are no longer able or willing to act regularly will be removed

from the FEI list by the FEI Driving Committee.

Rules for International Combined Driving Events 10th edition, effective 1st January 2009

49

4.3 Judges of all categories must retire at the end of the year in which they reach the age

of 70. In very special circumstances and on the recommendation of the FEI Driving Committee the age limit may be extended for a further 4 years.

4.4 To retain their status, Judges must attend a clinic or seminar every four years for their

respective category. Otherwise they may be removed from the list at the discretion of the Driving Committee.

4.5 An International Candidate and International Judge must officiate as member of the Ground Jury at an international event at least once every five years or, at the discretion of the Driving Committee, have his/ her name removed from the FEI list of Judges.

ANNEX 2 CLASSIFICATION OF COURSE DESIGNERS

1. Categories of International Course Designers

Course Designers are divided into three categories:

- 1.1 International Candidate Course Designer.
- 1.2 International Course Designer.
- 1.3 Official International Course Designer.

2. Qualification Requirements for Course Designers

2.1 International Candidate Course Designer

The qualification requirements to become an International Candidate Course Designer are as follows:

- 2.1.1 To have regular practice as a National Course Designer of the highest national qualification over a period of at least five years. This requirement may be reduced if the candidate has experience as an international competitor.
- 2.1.2 To have assisted as Assistant Course Designer during at least one CAI A and one CAI B and to have received a favourable report from the acting Technical Delegate.
- 2.1.3 To understand and speak one of the official two languages.
- 2.1.4 To have attended and passed at least one FEI Course for International Candidate Course Designers.

2.2 International Course Designer.

The qualification requirements to become an International Designer are as follows:

- 2.2.1 To regularly practice Course Designing and to have designed at least two CAI B's.
- 2.2.2 To have qualified at an FEI course for International Course Designers within the past four years with a recommendation from the Course Director.
- 2.2.3 To understand and speak one of the official two languages.

2.3 Official International Course Designer

The qualification requirements to become an Official International Course Designer are as follows:

- 2.3.1 To fulfil and continue to fulfil the qualification requirements for International Course Designers
- 2.3.2 To have had considerable experience proven by excellent performance as Course Designer at major FEI events.

3. Promotion of Course Designers

3.1 International Candidate Course Designer.

The FEI maintains a list of qualified International Candidate Course Designers who have been recommended by their NF and who have been accepted by the FEI Driving Committee. They must meet the qualifications of an International Candidate Course Designer before they may be recommended by their N F.

3.2 International Course Designer.

The FEI maintains a list of qualified International Course Designers who have been appointed by the FEI Driving Committee following receipt of recommendation from their relevant NF. They must meet the qualifications of an International Course Designer before they may be appointed.

3.3 Official International Course Designer.

The FEI maintains a list of qualified Official International Course Designers who have been selected by the Bureau from the list of International Course Designers after consultation with the Bureau.

4. Limitations

4.1. An International Course Designer must meet the qualifications for an International Course Designer, be recommended by his NF, and be appointed by the FEI Driving Committee within five years of becoming an International Candidate Course Designer. At the end of the five year period the International Candidate will either be promoted or dropped from the list.

4.2. International Course Designers who are no longer able or willing to act regularly will be removed from the FEI list by the FEI Driving Committee.

Rules for International Combined Driving Events 10th edition, effective 1st January 2009
51

4.3 Course Designers of all categories must retire at the end of the year in which they reach the age of 70. In very special circumstances and on the recommendation of the FEI Driving Committee the age limit may be extended for a further four years.

4.4 To retain their status, Course Designers must attend a clinic or seminar every four years for their respective category. Otherwise they may be removed from the list at the discretion of the Driving Committee.

4.5 A Course Designer must officiate as Course Designer at an international event at least once every five years or, at the discretion of the Driving Committee, have his name removed from the FEI list of Course Designers.

ANNEX 3 CLASSIFICATION OF TECHNICAL DELEGATES

1. Categories of Technical Delegates

Technical Delegates are divided into three categories.

- 1.1 International Candidate Technical Delegate.
- 1.2 International Technical Delegate.
- 1.3 Official International Technical Delegate.

2. Qualification requirements for Technical Delegates

2.1 International Candidate Technical Delegate.

The qualification requirements to become an International Candidate Technical Delegate are as follows:

- 2.1.1 To have had regular practice as a National Technical Delegate over a period of at least five years, as well as having acted as Technical Delegate at two CANs under FEI rules. Experience on Organising Committees, as well as having worked with a Course Designer is required. This requirement may be reduced if the Technical Delegate is an International Judge or an International Course Designer.
- 2.1.2 To have served as an assistant to an International Technical Delegate at a CAI A or CAIO.
- 2.1.3 To understand one of the official two languages.
- 2.1.4 To have attended and passed at least one FEI Course for International Candidate Technical Delegates.

2.2 International Technical Delegate.

The qualification requirements to become an International Technical Delegate are as follows:

- 2.2.1 To have acted as International Candidate Technical Delegate at one CAI B during the current or preceding year.
- 2.2.2 To have qualified at an FEI Course for International Technical Delegates within the past four years.
- 2.2.3 To understand and speak one of the official two languages.

2.3 Official International Technical Delegate.

The qualification requirements to become an Official International Technical Delegate are as follows:

- 2.3.1 To fulfil and continue to fulfil the qualification requirements for International Technical Delegates.
- 2.3.2 To have had considerable experience proven by excellent performance as Technical Delegate at major FEI Events.

3. Promotion of Technical Delegates

3.1 International Candidate Technical Delegate

The FEI maintains a list of qualified International Candidate Technical Delegates who have been recommended by their NF and who have been accepted by the FEI Driving Committee. They must meet the qualification requirements for International Candidate Technical Delegates before they may be recommended by their NF.

3.2 International Technical Delegate.

The FEI maintains a list of qualified International Technical Delegates who have been appointed and recommended by the FEI Driving Committee following receipt of recommendation from the relevant NF. They must meet the qualification requirements for International Technical Delegates before they may be appointed.

3.3 Official International Technical Delegate.

The FEI maintains a list of qualified Official International Technical Delegates who have been selected by the Bureau from the list of International Technical Delegates after consultation with the FEI Driving Committee.

4. Limitations

4.1 An International Candidate Technical Delegate must meet the qualification requirement

laid down for International Technical Delegates, be recommended for promotion to the status of International Technical Delegate by his NF and be promoted by the FEI Driving Committee within five years of becoming an International Candidate Technical Delegate. At the end of the five year period International Candidate Technical Delegates will either be promoted or dropped from the list.

Rules for International Combined Driving Events 10th edition, effective 1st January 2009

53

4.2 International Technical Delegates who are no longer able or willing to act regularly will

be removed from the FEI list by the FEI Driving Committee.

4.3 Technical Delegates of all categories must retire at the end of the year in which they reach the age of 70. In very special circumstances and on recommendation of FEI Driving Committee the age limit may be extended for a further four years.

4.4 A Technical Delegate must officiate as Technical Delegate at an International Event at least once every five years or, at the discretion of the Driving Committee, have his name removed from the FEI list of Technical Delegate.

4.5 To retain their status, Technical Delegates must attend a clinic or seminar every four years for their respective category. Otherwise they may be removed from the list at the discretion of the Diving Committee.

ANNEX 4 DIAGRAM OF THE DRESSAGE ARENA for Test 8a

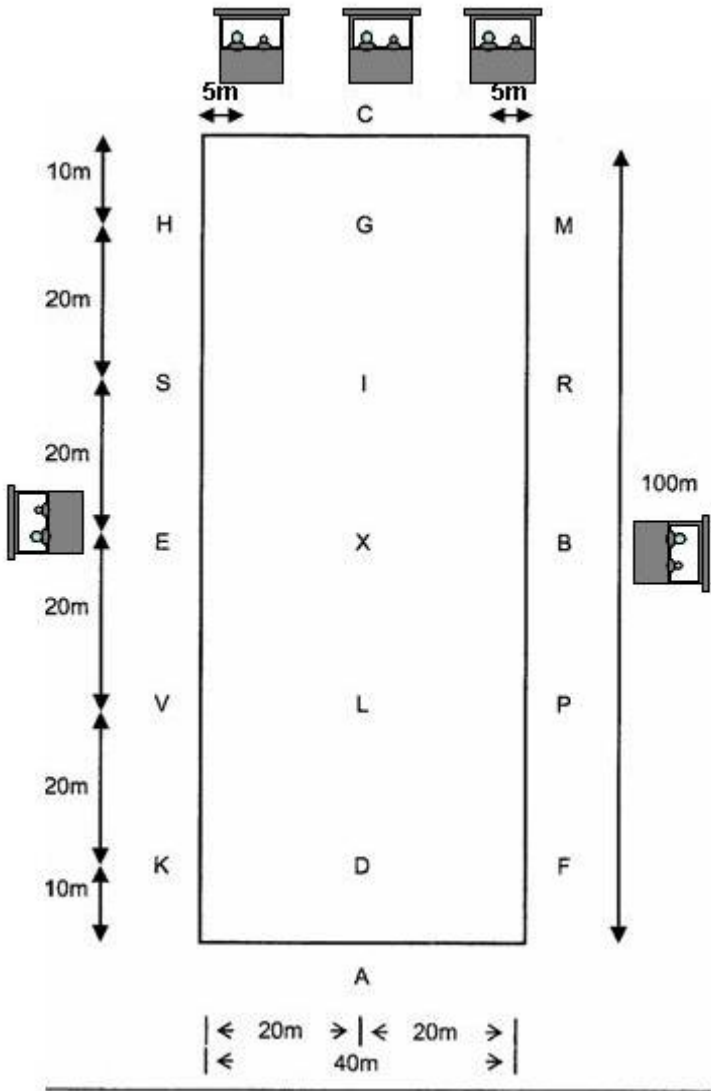

ANNEX 4A DIAGRAM OF THE DRESSAGE ARENA

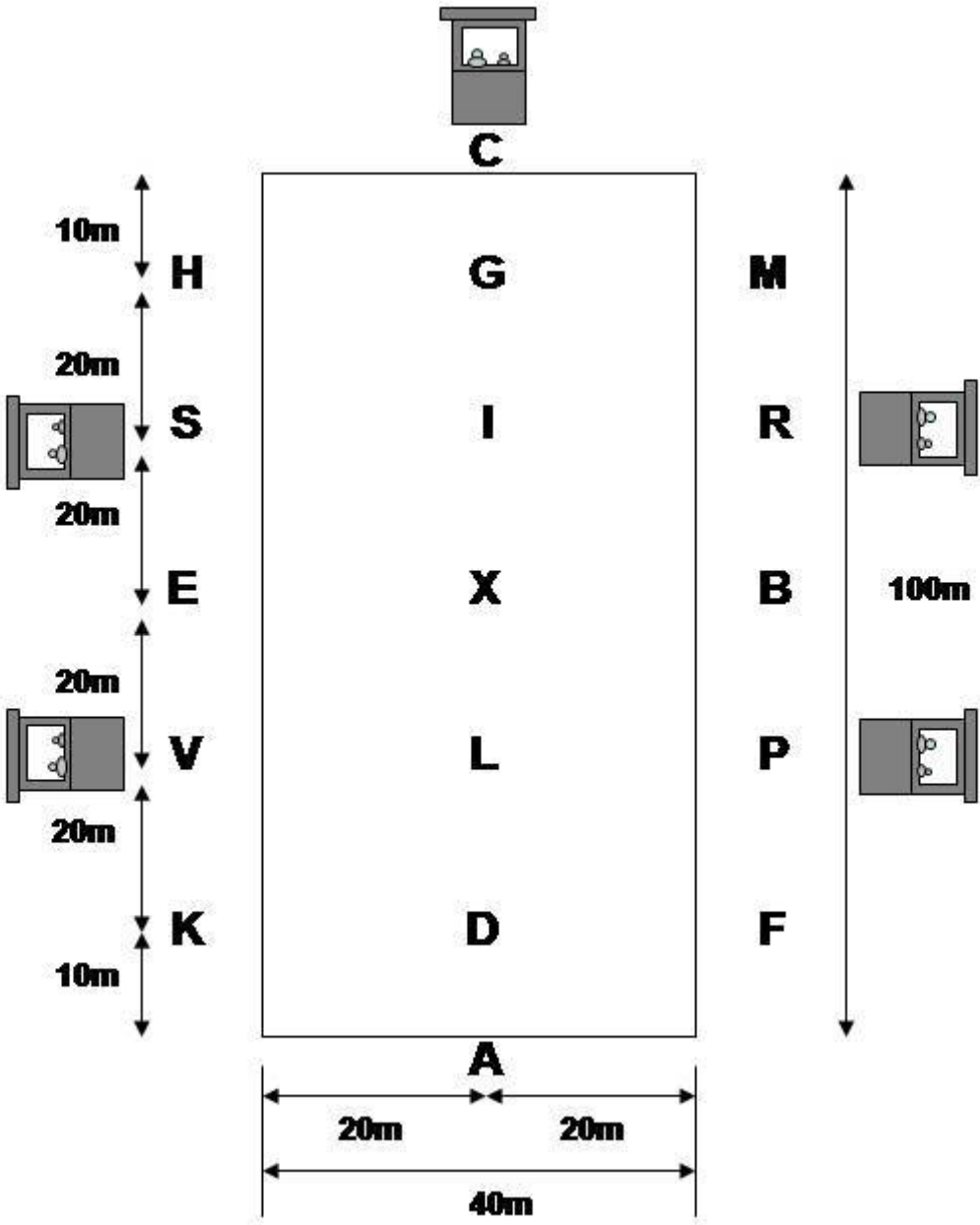

ANNEX 5 DIAGRAM OF THE SMALL DRESSAGE ARENA

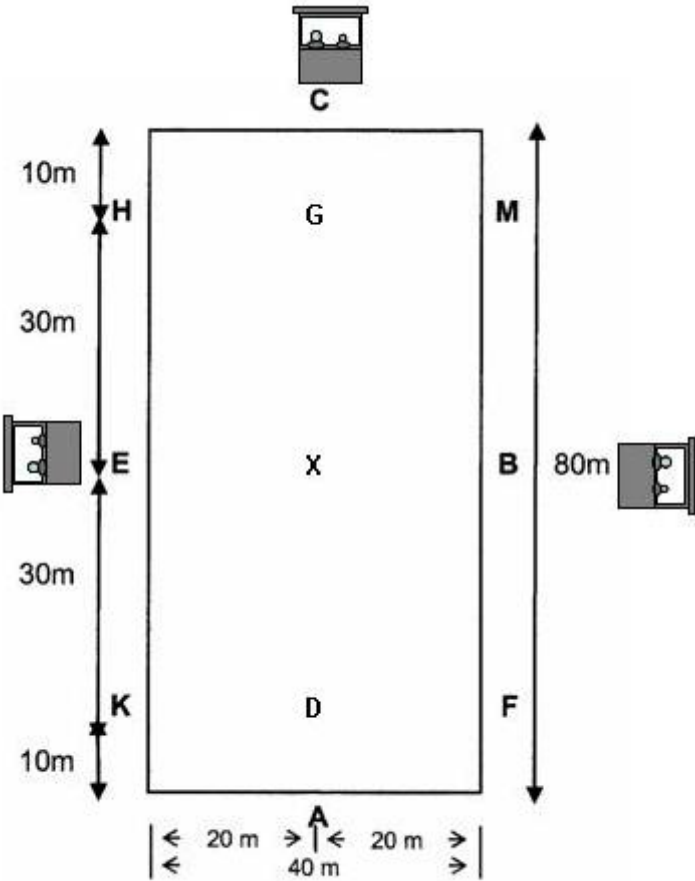

ANNEX 6 RULE DIFFERENCES FOR FIVE SECTION MARATHONS

The following modified Articles shall be used for a Competition B Marathon Course of 5 sections.

Article 941 THE COURSE

1. Distances and speeds:

Section	Max Distance	Min. Distance	Paces	Maximum Speed	
				km/hour	
				Horse	Pony
A	8000m	5000m	free	15	14
B	1000m	800m	walk	7	6
C	4000m		trot	19	17
D	1000m	800m	walk	7	6
E	9000m*	6000m	free	14	13

* At least 1 km per Obstacle.

2. Compulsory Rests

2.1 There must be a Compulsory Rest of at least 10 minutes at the end of Section D timed while the Entry is within the designated Veterinarian Inspection Area.

2.5 In the event of exceptional circumstances, the Minimum time required for the Compulsory Rests (after Sections B & D) may be increased at the discretion of the Ground Jury.

ANNEX 7 CLOSED MULTIPLE OBSTACLES

(Elements must be separated 20 cm – 40 cm)

1. Single "L"

Construction:

Sports – 40 cm to 60 cm from ground to top of rail

Elements – must be free standing; parallel or perpendicular

Single or sectioned rails; separated by 20 cm-40 cm Spacing

Markers – a pair of red and white markers, set within 15 cm

Element. < A > at the IN gate and << B >> at the OUT gate

Horse: (minimum measurements)

	IN	A1	A2	B1	B2	OUT
Single	3	8	11	8	11	3
Pair	3	8	11	8	11	3
Tandem	4	8	12	8	12	4
Four in Hand	4	8	12	8	12	4

Pony: (minimum measurements)

	IN	A1	A2	B1	B2	OUT
Single	3	8	11	8	11	3
Pair	3	8	11	8	11	3
Tandem	3	8	11	8	11	3
Four in Hand	3	8	11	8	11	3

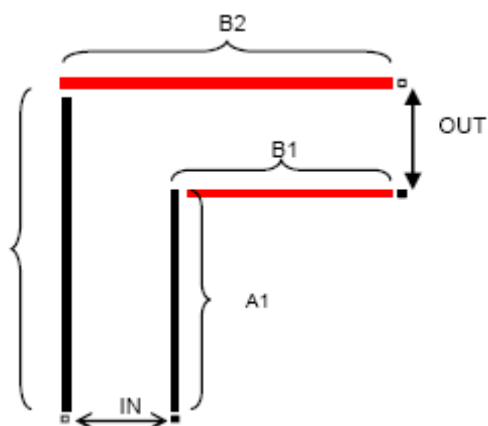

2. Double "L"

Construction:

Supports – 40 cm to 60 cm from ground to top of rail

Elements – must be free standing; parallel or perpendicular

Single or sectioned rails; separated by 20 cm-40 cm

Spacing.

Markers – indicating each section as follows:

A- within 15 cm of IN.

B – coloured or wrapped rails or markers on the ground.

C – within 15 cm of OUT..

Horse: (minimum measurements)

	IN	A1	A2	B	B1	B2	C	C1	C2	OUT
Single	3	5	9	4	10	9	4	9	5	4
Pair	3	5	9	4	10	9	4	9	5	4
Tandem	4	5	10	5	10	9	5	10	5	5
Four in Hand	4	5	10	5	10	9	5	10	5	5

Pony: (minimum measurements)

	IN	A1	A2	B	B1	B2	C	C1	C2	OUT
Single	3	5	9	4	9	9	4	9	5	4
Pair	3	5	9	4	9	9	4	9	5	4
Tandem	3	5	9	4	9	9	4	9	5	4
Four in Hand	3	5	9	4	9	9	4	9	5	4

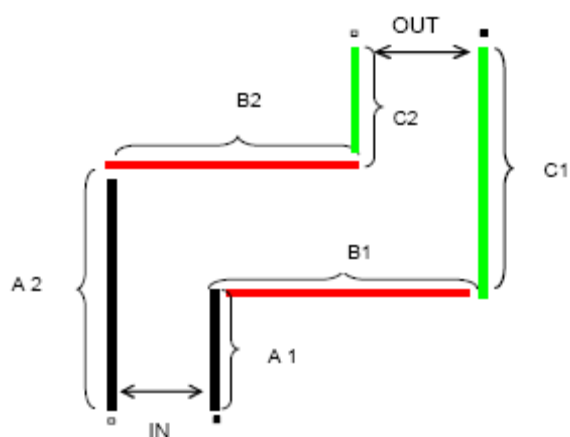

3. Single "U"

Construction:

Supports – 40 cm to 60 cm from ground to top of rail

Elements – must be free standing; parallel or perpendicular

Single or sectioned rails; separated by 20 cm-40 cm

Spacing

Markers – indicating each section as follows:

A - within 15 cm of IN.

B – coloured or wrapped rails or markers on the ground.

C – outside but within 15 cm of C.

Horse: (minimum measurements)

	IN	A1	B	B1	B2	C1	OUT
Single	3	9	4	5	7	9	4
Pair	3	9	4	5	7	9	4
Tandem	4	9	5	5	9	10	5
Four in Hand	4	9	5	5	9	10	5

Pony: (minimum measurements)

	IN	A1	B	B1	B2	C1	OUT
Single	2	8	3	5	5	8	3
Pair	3	9	4	5	7	9	4
Tandem	3	9	4	5	7	9	4
Four in Hand	3	9	4	5	7	9	4

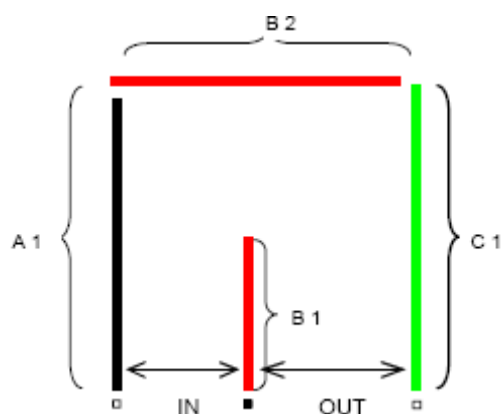

4. Double "U"

Construction:

Supports – 40 cm to 60 cm from ground to top of rail

Elements – must be free standing; parallel or perpendicular

Single or sectioned rails; separated by 20 cm-40 cm

Spacing

Markers – indicating each section as follows:

A- within 15 cm of IN.

B, C – coloured or wrapped rails or markers on the ground.

D – within 15 cm of OUT.

Horse: (minimum measurements)

	IN	AI	B	B1	B2	C	C1	C2	D1	OUT
Single	3	12	4	8	7	4	8	8	12	4
Pair	3	12	4	8	7	4	8	8	12	4
Tandem	4	13	5	8	9	5	8	10	13	5
Four in	4	13	5	8	9	5	8	10	13	5
Hand										

Pony: (minimum measurements)

	IN	AI	B	B1	B2	C	C1	C2	D1	OUT
Single	2	9	3	6	5	3	6	6	9	3
Pair	3	12	4	8	7	4	8	8	12	4
Tandem	3	12	4	8	7	4	8	8	12	4
Four in	3	12	4	8	7	4	8	8	12	4
Hand										

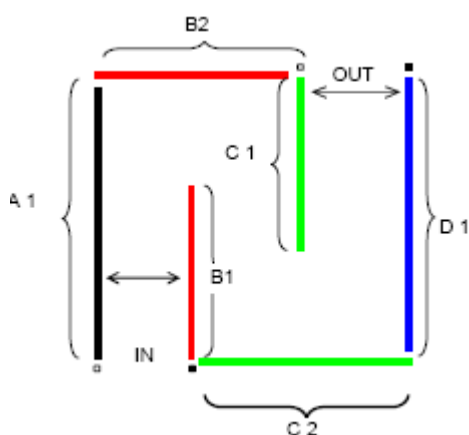

5. Box

Construction:

Supports – 40 cm to 60 cm from ground to top of rail

Elements – must be free standing; parallel or perpendicular

Single or sectioned rails; separated by 20 cm-40 cm

Spacing

Markers – indicating each section as follows:

A- within 15 cm of IN.

B – coloured or wrapped rails or markers on the ground.

C – outside but within 15 cm of C.

Horse: (minimum measurements)

	IN	A1	A2	B	B1	B2	C1	C2	OUT
Single	3	4	8	4	7	8	4	7	4
Pair	3	4	8	4	7	8	4	7	4
Tandem	4	5	9	5	8	10	5	8	5
Four-in- Hand	4	5	9	5	8	10	5	8	5

Pony: (minimum measurements)

	IN	A1	A2	B	B1	B2	C1	C2	OUT
Single	2	3	7	3	6	6	3	6	3
Pair	3	4	8	4	7	8	4	7	4
Tandem	3	4	8	4	7	8	4	7	4
Four-in- Hand	3	4	8	4	7	8	4	7	4

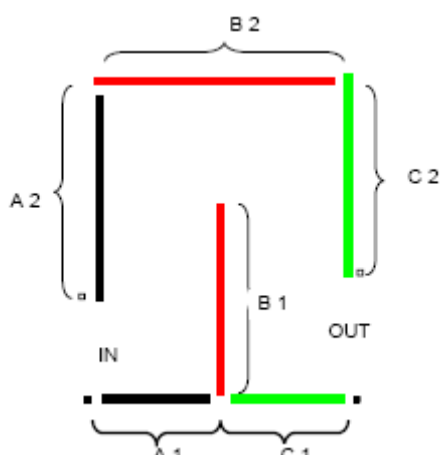

6. Double Box

Construction:

Supports – 40 cm to 60 cm from ground to top of rail

Elements – must be free standing; parallel or perpendicular

Single or sectioned rails; separated by 20 cm-40 cm

Spacing

Markers – indicating each section as follows:

A- within 15 cm of IN.

B, C – coloured or wrapped rails or markers on the ground.

D – within 15 cm of OUT.

Horse: (minimum measurements)

	IN	A ₁	A ₂	B	B ₁	B ₂	C	C ₁	C ₂	D ₁	D ₂	OUT
S	3	4	8	4	7	8	4	7	8	7	4	4
P	3	4	8	4	7	8	4	7	8	7	4	4
T	4	5	9	5	8	10	5	8	10	8	5	5
4	4	5	9	5	8	10	5	8	10	8	5	5

Pony: (minimum measurements)

	IN	A ₁	A ₂	B	B ₁	B ₂	C	C ₁	C ₂	D ₁	D ₂	OUT
S	2	3	8	3	7	6	3	7	6	7	3	3
P	3	4	8	4	7	8	4	7	8	7	4	4
T	3	4	8	4	7	8	4	7	8	7	4	4
4	3	4	8	4	7	8	4	7	8	7	4	4

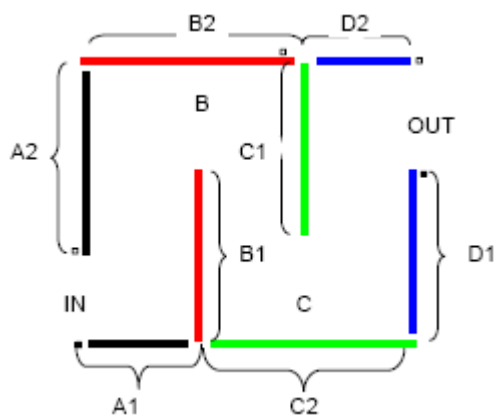

ANNEX 8 OPEN MULTIPLE OBSTACLES

1. SERPENTINE Art 952.3

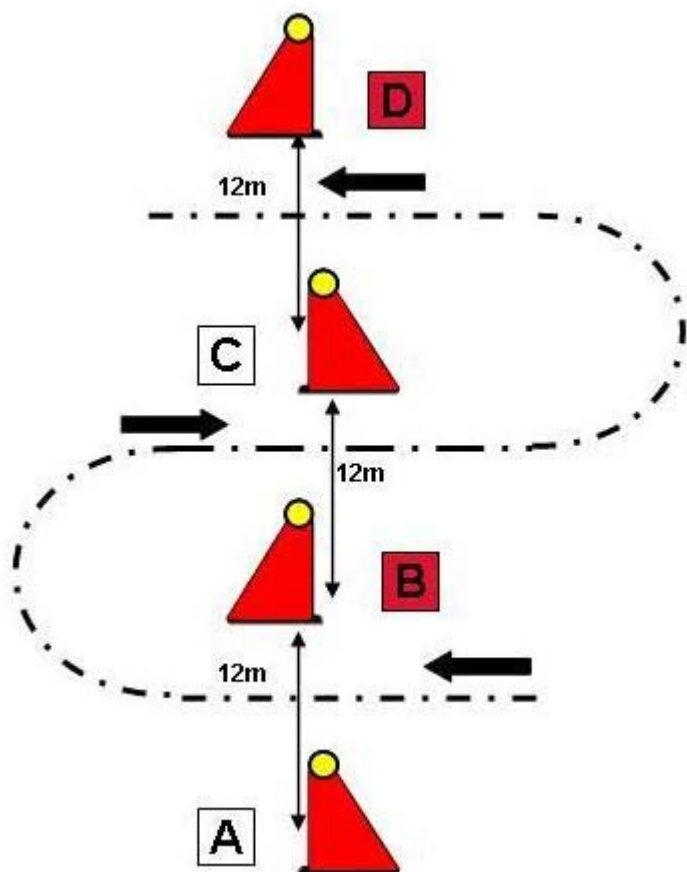

Minimum distance between Cones Centre to centre

	Horses	Ponies
Four-in-Hand	12m	10m
Pair	8m	8m
Tandem	12m	10m
Single	8m	8m

Cones to be set in a straight line with Marker on opposite sides

2. ZIG-ZAG: Art 952 .3

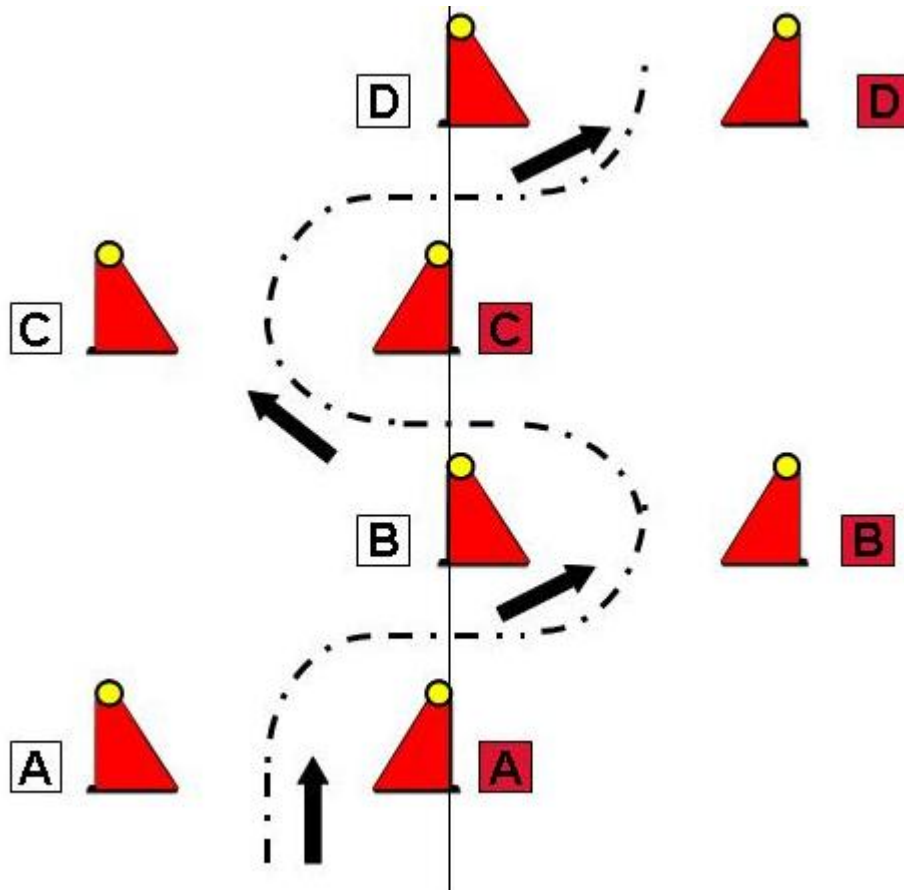

Minimum distance between Cones Centre to Centre

	Horses	Ponies
Four-in-Hand	12m	10m
Pair	11m	10m
	(See 953 1.1 Technical summary)	
Tandem	12m	10m
Single	11 m	10m

Centre line cones to be set in a straight line, either in front, at the Middle or at the rear of the cone (as shown above) with markers Placed within 15 cm.

The centre line cone shall not be adjusted, the outside cone shall Be set to the required track width.

ANNEX 9 THE BRIDGE. Art 952.4

Dimensions:

10m x 3m; maximum 20 cm high with fan shaped wings

Cones required at both ends adjacent to bridge, with red and White letters A at entrance and letters B at exit, set at a Constant clearance of 2.5 meters for all classes.

