

N°:

NAAM:

Datum:

Plaats:

**PC : HET GLAS - LE VERRE - THE DRINKING GLASS**

- Neem, zonder hulp, de leidsels en de zweep in de linkerhand. Neem het glas, vanuit stilstand, van dienblad A in de rechterhand. Zonder achterwaarts te gaan en in een rechte lijn, met nog steeds dezelfde leidselvoering en zonder de leidsels te hernemen brengt men het glas, vol of leeg, naar het dienblad B om het hierop in stilstand neer te zetten. Het gebruik van de remmen in de PC - zone is verboden.
- Sans aide, tenez les guides et le fouet en main gauche. Prenez, à l'arrêt le verre posé sur la tablette A de la main droite. Le garder vide ou plein dans la main droite durant le déplacement de l'attelage sans reprise de guide, en effectuant un trajet rectiligne, sans reculer et direct pour le poser à l'arrêt sur la tablette B, toujours les guides et le fouet dans la main gauche. L'usage des freins est interdit dans la zone du PC.
- Without aid, take the reins and whip in the left hand. Take, stopped, with the right hand the glass placed on the small table A. Hold the glass, full or empty, in the right hand. Then, go straight on without reining back, still with the reins and whip in the left hand without retaking the reins, replace the glass, stopped, on small table B. Using brakes is not allowed in the PC - zone.

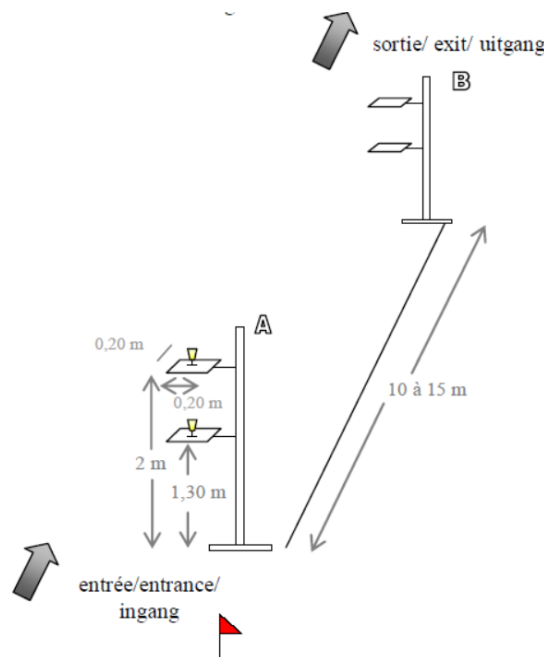

**Strafpunten :**

(de fouten aankruisen)

Niet proberen van de hindernis		-20 pt
Het traject is niet foutloos volbracht, het glas niet op B terugplaatsen of de leidsels hernemen, de zweep niet in de hand gehouden of hulp gekregen of de remmen gebruikt: 10 ptn		-10 pt
Foutloos		-0 pt
Eindresultaat (20 min het aantal strafpunten)		20pt.